

Elevatorer m.v

Adgangsveje og anvendelse af elevatorer m.v.

Arbejds miljø i industrien



bfa-i.dk



Layout, produktion og tryk:

Scan Design ApS

www.scan-design.dk

Oplag: 1.500 stk.

Version: 09.10.2017

ISBN: 978-87-93174-75-7

Indholdsfortegnelse

Indholdsfortegnelse.....	1
Forord.....	5
BEK nr. 460 af 23/05/2016.....	9
Bekendtgørelse om adgangsveje til elevatorer, rulletrapper og lignende maskiner ¹⁾	9
Anvendelsesområde.....	10
Definitioner.....	15
Adgangsveje.....	19
Arbejdstilsynets tilsyn og kontrol	33
Dispensation	33
Klage.....	34
Straf.....	34
Ikrafttræden	35
Godkendelse af bekendtgørelsen.....	35
BEK nr. 461 af 23/05/2016.....	36
Bekendtgørelse om anvendelse m.v. af elevatorer, rulletrapper og lignende maskiner ¹⁾	36
Kapitel 1	37
Anvendelsesområde.....	37

Kapitel 2	43
Almindelige bestemmelser.....	43
Definitioner.....	43
Almindelige bestemmelser	48
Krav til certificeret sagkyndig virksomhed og certificeringsorgan	57
Krav til inspektionsorgan	63
Kapitel 3	66
Opstilling og opstillingsinspektion.....	66
Kapitel 4	70
Krav efter ibrugtagning	70
Krav når elevatoren, rulletrappen eller den lignende maskine tages ud af drift.....	72
Regelmæssigt tilsyn	74
Kontrol	76
Reparation og vedligeholdelse.....	78
Periodisk inspektion	84
Kapitel 5	90
Ombygning og væsentlig reparation af personelevatorer og persongodselevatorer, jf. § 1, stk. 2, nr. 1 og 2	90
Verifikation	92
Kapitel 6	97
Administrative bestemmelser.....	97

Arbejdstilsynets tilsyn og kontrol.....	97
Dispensation	97
Klage	98
Straf.....	98
Ikrafttræden og overgangsbestemmelse	99
Godkendelse af bekendtgørelsen.....	100
Bilag 1.....	101
Opstillingsinspektion.....	101
Bilag 2.....	114
Interval for kontrol af elevatorer, rulletrapper og lignende maskiner	114
Bilag 3.....	118
Kontrol	118
Bilag 4.....	122
Periodisk inspektion af sikkerheden ved brug af elevatorer, rulletrapper og lignende maskiner.....	122
Bilag 5.....	132
Periodisk inspektion af sikkerheden for de ansatte, der udfører kontrol, inspektion, vedligeholdelse, reparation eller nødbetjening	132

Bilag 6.....	134
Specifikationer for dataindsamling og overvågning af elevatorer, rulletrapper og rullefortove	134
Termer.....	136
Bekendtgørelser m.v.....	139
Bekendtgørelse om ombygning og væsentlig reparation af personførende byggelevator	144
Bekendtgørelse om opstilling og anvendelse af personførende byggepladselevatorer.	149
Noter.....	169

Forord

Denne vejledning angiver det niveau og den gode praksis, som parterne ønsker ved adgangsvejene til elevatorer, samt ved anvendelsen af elevatorerne med henblik på at minimere ulykkesrisikoen.

Denne branchevejledning er først og fremmest rettet mod branchens virksomheder og ansatte i disse samt certificerings- og inspektionsorganer, men branchevejledningen er også tiltænkt elevatorejere.

Bekendtgørelserne er fulgt slavisk og med eksempler præciseres eller fortolkes bekendtgørelsernes bestemmelser, hvor dette var skønnet relevant. Målet er at skabe en fælles forståelse af betydningen af bestemmelserne i bekendtgørelserne.

Arbejdstilsynet har haft vejledningen til gennemsyn, og finder at indholdet i den er i overensstemmelse med arbejdsmiljølovgivningen. Arbejdstilsynet har alene vurderet vejledningen, som den foreligger og som tekst, billeder og skemaer m.v. umiddelbart fremstår. Arbejdstilsynet har ikke taget stilling til, om vejledningen dækker samtlige relevante emner og problemstillinger inden for det pågældende område. Herudover tages der forbehold for den teknologiske udvikling.

Arbejdstilsynet skal henlede opmærksomheden på at Elevatordirektivet (lifts directive 2014/33/EU) og EU-kommissionens vejledning til dette går forud for denne branchevejledning for så vidt angår indretning

af elevatorer der er omfattet af Elevatordirektivet. Ligeledes går Maskindirektivet (machinery directive 2006/42/EC) og EU-kommissionens vejledning til dette også forud for denne branchevejledning for så vidt angår indretning af maskiner (fx rulletrapper, handi-caplift mm), der er omfattet af Maskindirektivet.

Elevatordirektivet og Maskindirektivet og vejledningerne til fortolkning af dem kan findes på EU-Kommissionens hjemmeside.

Denne branchevejledning er bestående af:

Arbejdstilsynets bekendtgørelse nr. 460/2016, der alene omhandler krav til adgangsveje hen til anlæggets dele i den bygning, hvori anlægget er opstillet.

Der er ingen krav til selve indretningen af anlægget eller til indretning af de bygningsdele, som anlægget er installeret i. Dette gælder også for de bygningsdele, som kun indeholder dele af anlægget – f.eks. styring, tovsriver, kontravægt, drivmaskineri m.v.

Kravene i bekendtgørelsen er ikke nye, men er blot en videreførelse af de krav, som har været beskrevet i de tidligere bekendtgørelser.

Arbejdstilsynets bekendtgørelse nr. 461/2016, der omhandler anvendelsen af elevatorer, rulletrapper og rullefortove samt andre tilsvarende anlæg så som løfteplatforme og trappeløbselevatorer. For løfteplatforme og trappeløbselevatorer gælder dog, at disse skal være beregnet til persontransport.

Kravene i bekendtgørelsen er både en videreførelse af de tidligere krav, men der er også nye krav, bl.a. er

der indført krav om inspektion af trappeløbselevatore og alle løfteplatforme, hvis de er beregnet til persontransport. Der er ligeledes ændret i antal af lovpligtige kontroller (serviceeftersyn).

Denne branchevejledning af bekendtgørelserne indeholder præciseringer af reglerne og angiver metoder for efterlevelsen af kravene. Dette er fremhævet i højre side med en grå markering. Det vil dog altid være lovteksten, der går forud, men præciseringen/ metoden for forståelsen er dog fastlagt som minimumskrav.

For at tydeliggøre rolledelingen for de involverede parter, er der indsat symboler ud for de enkelte paragraffer, der viser hvem der traditionelt har opgaven, samt hvem der optræder som eventuel formidler. Den der efter reglerne er ansvarlig i juridisk forstand, fremgår af de enkelte bestemmelser.

Symbolerne er forklaret nedenfor.

- ❶ Arbejdstilsynet med ansvar
- ① Arbejdstilsynet som formidler
- ❷ Ejer med ansvar
- ② Ejer som formidler
- ❸ Elevatorinstallatør/fabrikant med ansvar
- ③ Elevatorinstallatør/fabrikant som formidler
- ❹ Certificeret sagkyndig med ansvar
- ④ Certificeret sagkyndig som formidler

❷
③

- | | |
|---|-----------------------------------|
| 5 | Certificeringsorgan med ansvar |
| 5 | Certificeringsorgan som formidler |
| 6 | Inspektionsorgan med ansvar |
| 6 | Inspektionsorgan som formidler |
| 7 | Gælder alle |

Præciseringerne i denne branchevejledning er udarbejdet af Elevatorbranchens ERFA-gruppe i samarbejde med Elevatormontørernes Brancheklub og partnerne BrancheFællesskab for Arbejdsmiljø i Industrien.

Elevatorrådgivning	Jens Andreasen
--------------------	----------------

emt inspektion	Jan Ellefsen
----------------	--------------

Inspecta	Henrik Flindt
----------	---------------

KONE	Bjarne Lund
------	-------------

KONE	Carsten Johansson
------	-------------------

OTIS	Henning Kokholm
------	-----------------

BEK nr. 460 af 23/05/2016

Bekendtgørelse om adgangsveje til elevatorer, rulletrapper og lignende maskiner¹⁾

Note 1	Bekendtgørelsen har som udkast været notificeret i overensstemmelse med Europa-Parlamentets og Rådets direktiv 98/34/EF (informationsproceduredirektivet), som ændret ved direktiv 98/48/EF.
I medfør af § 35, stk. 1, § 39, § 41, § 43, § 46, § 74, stk. 1 og 2, § 75, stk. 1 og 3, § 76, stk. 4, og § 84 i lov om arbejdsmiljø, jf. lovbekendtgørelse nr. 1072 af 7. september 2010, fastsættes efter bemyndigelse i henhold til § 73:	

Anvendelsesområde

§ 1. Denne bekendtgørelse gælder for adgangsveje til de i stk. 2 nævnte elevatorer, rulletrapper og lignende maskiner, der permanent betjener bygninger og anlæg. 7

- Ved adgangsveje i denne bekendtgørelse forstås alle adgangsveje til og fra elevatorer m.v. Det vil sige alle de steder, som er nødvendig at bevæge sig rundt i, for at komme til udstyrets dele. Dette gælder ligeledes adgangsveje til alle tilhørende rum, hvori der er dele af udstyret. I adgangsveje er ligeledes medtaget de steder, hvor det er nødvendigt at bevæge sig rundt udvendig på bygningen.
- Bekendtgørelsen gælder for alle elevatorer m.v., der er angivet i stk. 2, uanset hvornår de er installeret, eller hvornår bygningen er opført. Dog er der i bekendtgørelsen angivet nogle undtagelser i forhold til opstillingstidspunktet.
- For indretning af selve rummene, hvori udstyret eller dele heraf er installeret, henvises til de relevante indretningsbekendtgørelser for det relevante udstyr.

Stk. 2. Følgende elevatorer, rulletrapper og lignende maskiner er omfattet af bekendtgørelsen: ²

- 1) Personelevatorer og person-godselevatorer, der er CE-mærket efter Elevatordirektivet
- 2) Personelevatorer og person-godselevatorer, der ikke er CE-mærket
- 3) Godselevatorer, som ikke er en del af et maskinanlæg, og hvis maksimale belastning er over 100 kg, eller hvis adgangsåbning er over 1 m i højden
- 4) Rulletrapper og -fortove
- 5) Løfteplatforme til persontransport
- 6) Tandhjulsbaner til persontransport
- 7) Trappeløbslevatorer til persontransport
- 8) Paternosterelevatorer
- 9) Elevatorer og løfteplatforme til at løfte de optrædende under kunstnerisk optræden

Stk. 3. Følgende elevatorer, rulletrapper og lignende maskiner er **ikke** omfattet af bekendtgørelsen: ²

- 1) Elevatorer, rulletrapper eller lignende maskiner, der alene er tilknyttet én enkelt privat bolig, og er aflåst eller konstant overvåget.

2) Byggepladselevatorer.

Byggepladselevatorer omfatter:

- Byggepladselevatorer til personer og godstransport.
- Byggepladselevatorer til godstransport.
- Transportplatforme til personer og gods og som anvendes i forbindelse med byggeri.
- Byggepladselevatoren eller transportplatformen er midlertidigt opstillet i forbindelse med byggeriet.

3) Løftemateriel, der hører til en maskine eller en konstruktion, og som udelukkende er bestemt til adgang til betjeningsstedet eller for udførelsen af reparation og vedligeholdelse af maskinen eller konstruktionen.

Løftemateriellet er funktionsmæssigt integreret i maskinens drift (løftemateriellet anvendes udelukkende i forbindelse med betjening eller for udførelsen af reparation og vedligeholdelse af maskinen eller konstruktionen).

4) Små godselevatorer, hvis maksimale belastning er 100 kg, og hvis adgangsåbninger ikke er højere end 1 m.

- Små godselevatorer er typisk eleva-
torer, som anvendes i køkkener og
institutioner. Kendetegnet ved disse
er, at det ikke er muligt at gå ind i ele-
vatorens, da adgangsåbningen ikke er
særlig stor.
 - Hvis adgangsåbningen er højere end
1 m. eller den maksimale belastning
er højere end 100 kg, gælder krave-
ne i denne bekendtgørelse, jf. § 1, stk.
2, punkt 3. I modsat fald henvises til
kravene i anvendelse af tekniske hjælp-
emidler.
 - Ovenstående gælder ligeledes for løf-
teplatforme til godstransport, da det-
te er at betragte som godselevatorer,
jf. § 1, stk. 2, punkt 3.
- 5) Elevatorer, rulletrapper eller lignende maski-
ner, som er en del af et forlystelsesapparat.
- Elevatoren, rulletrappen eller lignende
maskine er funktionsmæssigt integre-
ret i forlystelsen.
 - Anlæg, som giver adgang til selve for-
lystelsen, er ikke undtaget.
- 6) Tovbaneanlæg til personbefordring, der er
CE-mærket efter direktiv 2000/9/EF af 20.
marts 2000 om tovbaneanlæg til person-
befordring, eller den til enhver tid gældende

EU-retsakt for tovbaneanlæg til personbefordring.

Under § 1, stk. 3 er det angivet, hvilke anlæg, der er fritaget fra kravene i bekendtgørelsen. Det er dog i visse sammenhænge ikke særligt tydeligt, så derfor kan undtagelserne præciseres ved:

Følgende anlægstyper er heller ikke omfattet af bekendtgørelsen:

- Inspektionselevatorer.
- Kranførerelevatorer.
- Skråelevatorer til godstransport.
- Elevatorer m.v. i mineskakter.
- Løfteanordninger der er installeret i eller på transportmidler.
- Mobile løfteanordninger.
- Fast installerede eller transportable løfteanordninger til hævnning og sænkning af personer, f.eks. i medicinske bade.
- Tovinstallationer herunder svævebaner.

Definitioner

§ 2. I denne bekendtgørelse forstås ved:

7

- 1) **Adgangsveje:** Områder, der giver adgang til døre m.v. til skakt, maskineri og dertil knyttede anordninger samt andre lignende områder, der hører til elevatoren, rulletrappen eller den lignende maskine.
- 2) **Elevatordirektivet:** Europa-Parlamentets og Rådets direktiv 95/16/EF af 29. juni 1995 om indbyrdes tilnærmelse af medlemsstaternes lovgivning om elevatorer med senere ændringer, samt Europa-Parlamentets og Rådets direktiv 2014/33/EU af 26. februar 2014 om harmonisering af medlemsstaternes love om elevatorer og sikkerhedskomponenter til elevatorer (omarbejdning), eller den til enhver tid gældende EU-retsakt for elevatorer.

I 1995 udkom Elevatordirektivet, der gjaldt for alle nye personelevatorer og person-godselevatorer, som blev installeret efter den 1. juli 1997. Der var i en overgangsperiode mulighed for, at de gamle regler stadigvæk kunne anvendes frem til 30. juni 1999. Såfremt elevatoren er indrettet efter Elevatordirektivet, vil dette fremgå af CE-mærkningen i stollen. CE-mærket er elevatorinstallatørens

erklæring om, at elevatoren er indrettet i henhold til direktivet. Elevatordirektivet er implementeret i bekendtgørelse om indretning m.v. af elevatorer. (BEK nr. 1540/2015).

- 3) **Elevator:** Løftemateriel, der betjener fastlagte niveauer ved hjælp af en elevatorstol, som bevæger sig langs faste styreskiner med en hældningsgrad på over 15 grader i forhold til det vandrette plan, eller løftemateriel, som bevæger sig ad en fuldstændig fast bane, selv om den ikke bevæger sig langs faste styreskiner, og som er beregnet til at transportere:
 - a) personer,
 - b) personer og gods, eller
 - c) gods alene.
- 4) **Godselevator:** Fast installerede elevatorer, som er forudsat anvendt udelukkende til transport af gods, og hvor betjeningspanelet er utilgængeligt fra elevatorstolen.
- 5) **Rulletrappe:** Et mekanisk drevet transportapparat, hvor transportorganet består af kontinuerligt gående trinbånd eller paletter, der bevæger sig i op- eller nedadgående retning.
- 6) **Rullefortov:** Et mekanisk drevet transportapparat, hvor transportorganet består af kontinuerligt gående trinløst bånd eller trinløse

paletter, der bevæger sig i op- eller nedadgående retning eller vandret.

- 7) **Løfteplatform til persontransport:** Løftemateriel, der betjener fastlagte niveauer ved hjælp af en elevatorstol, lad eller lignende med en hastighed på 0,15 m/s eller derunder, og som er beregnet til at transportere:
- a) personer, eller
 - b) personer og gods.

Løfteanordning til personer og godstransport, konstrueret med en hydraulisk løftecylinder eller en skruespindel, tandstang, kæder, tove m.v., som direkte eller via saksearme bærer ladet (platform/lad/stol) vertikalt mellem faste ladesteder og har en maksimal hastighed på 0,15 m/s.

- 8) **Trappeløbselevator til persontransport:** Løfteanordning til persontransport, siddende, siddende i kørestol eller stående, på en styret vogn eller et lad, der bevæger sig langs et trappeløb eller anden tilgængelig flade med en maksimal stigning på 75 grader.
- 9) **Tandhjulsbane til persontransport:** Et transportapparat på en bane, hvor fremdriften sker ved, at tandhjul griber ind i en tandstang i sporet.
- 10) **Paternosterelevator:** Et apparat, der betjener fastlagte niveauer ved hjælp af en kæde med åbne kabiner, der langsomt cirkulerer

rundt i en fastlagt bane uden stop, og som er beregnet til at transportere personer.

Præcisering af § 2: Følgende er **ikke** omfattet af denne bekendtgørelse og har følgende definition:

- **Inspektionselevatore:** En inspektionselevator benyttes til transport af personer i særlige bygningskonstruktioner, der ikke er offentligt tilgængelig, og som eksempelvis er installeret i skorstene, master, siloer, pyloner, vindmøller m.v., og hvor inspektionselevatoren udelukkende bruges til inspektion af bygningskonstruktionens anvendelse.

Ovennævnte definition på en inspektionselevator gælder ikke for inspektionselevator der giver adgang til andre installationer der intet har med den særlige bygningskonstruktion at gøre (eksempler på andre installationer: Vindmåler, antenner, alarmsystemer m.v., der eksempelvis er installeret på en skorsten).

- **Byggepladselevatore:** Løfteanordning, der midlertidigt er installeret til brug ved udførelse af byggeopgaver. Byggepladselevatore, som udelukkende er beregnet til godstransport,

er omfattet af anvendelse af tekniske hjælpemidler. Personførende byggepladselevatorer samt transportplatforme, som også må medtage personer, er fortsat omfattet af de hidtidige gældende regler i bekendtgørelse 629/2008.

Adgangsveje

§ 3. Ejeren af en elevator, rulletrappe eller lignende maskine er ansvarlig for, at der er adgangsveje frem til etagedøre (skaktdøre), samt til de steder uden for skakten, hvor der skal udføres kontrol, inspektion, vedligeholdelse, reparation eller nødbetjening. ²

- Det er ejeren af elevatorer m.v., som skal sikre adgangsforhold. Dette gælder uanset om adgangsvejen sker gennem andres områder, f.eks. hvis en elevator er installeret i en opgang, men selve maskinrummet er placeret i en kælder, hvor der er en butik, eller hvis der er et ledeskiverum på loftet, og adgangen sker gennem en lejlighed.
- Det er ejerens forpligtigelse at sørge for, at andres områder kan anvendes som adgangsvej.

Stk. 2. Adgangsvejene i stk. 1 skal være sikkerheds- og sundhedsmæssigt fuldt forsvarlige, herunder skal arbejde med kontrol, inspektion, vedligeholdelse, reparation, nødbetjening samt transport af svært materiel ved montage og udskiftning kunne ske sikkerheds- og sundhedsmæssigt fuldt forsvarligt. Adgangsvejene skal sikres mod nedstyrtningssfare for personer, særligt ved adgang via loft-lem, lejder, stige jf. § 4 eller hen over tag.

- Der skal altid sikres mod nedstyrtning uanset højden, hvis der er særlig fare for nedstyrtning eller tilskadekomst.
- Arbejdstilsynets to vejledninger om arbejde i højden, AT-vejledning 2.4.1, Marts 2014, og AT-vejledning 2.4.2, Marts 2014, skal medtages i vurdering af forholdet ved adgangsvejen og af arbejde i højden.
- Hvis adgangsvejene f.eks. sker over tag, med en taghældning på maksimalt 15 grader, og med en faldhøjde på mere end 3,5 m, og hvis adgangsvejen er nærmere end 2 m til tagets kant, skal der sikres mod nedstyrtning med et gelænder, der er mindst 0,7 m højt, dog tilsigtes et gelænder på mindst 1,1 m højt med hånd-, knæ- og fodliste.
- Ved renovering af et eksisterende gelænder, skal dette efterfølgende mindst være 1,1 m højt med hånd-, knæ- og fodliste.

Stk. 3. Benyttes adgangsvej, jf. stk. 1, som arbejdsområde for vedligeholdelse, reparation, og nødbetjening, skal dette arbejdsområde i forødet omfang yde beskyttelse mod vejrligets påvirkning.

2

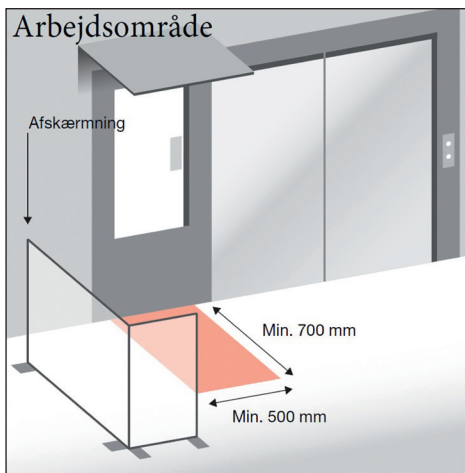

- Hvis styreskabet placeres i det fri, skal det være egnet til udendørs opstilling.
- Hvis arbejdsområdet foran styreskabet er i det fri, skal området være overdækket af et permanent tag. Det skal være muligt at benytte en varmeblæser eller anden varmekilde til opvarmning af "rummet".

- Hvis styreskabet er placeret i et befærdet område, skal montøren have adgang til afspærringsudstyr, som kan opstilles foran styreskabet, og som sikrer, at servicearbejde kan udføres ugeneret og farefrit.
- Ved styreskabe opstillet f.eks. på skoler og i børnehaver, skal afspærringsudstyret ligeledes sikre at offentlighed ikke kan få adgang til det åbne styreskab.
- Når afspærringsudstyret anvendes, skal det frie areal foran styreskabet stadigvæk være til stede, hvilket er mindst 0,5 m i bredden og mindst 0,7 m i dybden. Dette gælder ligeledes ved servicepanelet, hvis dette, når det er åbent, ikke er beskyttet mod utilsigtet betjening og elektrisk stød.
- Arbejdsområdet skal være oplyst på samme måde som maskinrummet, dvs. mindst 200 lux målt på gulvet.
- Er der tale om et servicepanel, der kun anvendes til nødbetjening, skal der være mindst 50 lux målt på gulvet.
- Det skal til enhver tid sikres, at montørens flugtvej altid er til stede, og ikke begrænses af ovennævnte udstyr.
- På styreskabets inderside skal der opsættes et skilt, der tydeligt advarer om ovenstående forhold.

Stk. 4. Adgangsvejene skal holdes ryddelige og have tilstrækkelig belysning efter den til enhver tid gældende standard DS/EN 12464 "Belysning ved arbejdspladser". 2

- Adgangsvejene skal være ryddelige og have tilstrækkeligt bredde, så der ikke er risiko for at komme til skade.
- Underlaget skal være skridsikkert.
- Der skal døgnet rundt være mindst 50 lux enten ved dagslys eller ved aktivering af kunstigt belysning både indendørs og udendørs.
- Ovennævnte 50 lux skal måles ved gulv på alle adgangsvejene.

Stk. 5. Adgangsvejene i stk. 1 må ikke gå gennem private rum, medmindre der er de fornødne flugtveje, og ejeren af det private rum har givet samtykke til passage. Samtykket skal være givet ved deklaration tinglyst på ejendommen og ved tilladelse i lejekontrakten, hvis det private rum er lejet ud. 2

- Der skal til de etager, hvortil der i redningsøjemed kan blive brug for adgang gennem private områder, (f.eks. i forbindelse med at hjælpe indespærrede personer ud af elevatoren), tilføjes i lejekontrakt/tinglyses

tilladelse til brug af en nøgle til det private område, således at der til enhver tid kan skaffes adgang til ladestedet. Nøglen skal altid være tilgængelig, f.eks. i en nøgleboks.

- Kontrol af elevatoren (et normalt serviceeftersyn) skal så vidt muligt kunne udføres uden at skulle betræde private rum. Lejer/ejer må dog være indstillet på, at det kan være nødvendigt med adgang, hvis der under kontrol (serviceeftersynet) sker nedbrud ved anlægget, således at adgang gennem de private områder er påkrævet.
- Det må dog forventes, at ved inspektion af elevatoren, at alle dele skal inspiceres herunder de rum, som kræver adgang gennem private områder.

§ 4. Niveauændringer i adgangsveje skal ske ved trapper eller, hvis dette frembyder særlige vanskeligheder, ved fastmonterede eller -hængslede lejdere, som har vandrette trinflader, er sikret mod skridning og har hældning mellem 65 grader og 75 grader i brugsstilling. Ved højder under 1,5 m tillades dog hældning over 75 grader. Ved elevatorer opstillet efter ②

1. februar 1981 skal afstand fra trinbagkant til fast bygningsdel være mindst 0,16 m. Som støtte ved passage af øverste del af lejder skal findes håndbøjle(r).

- Udgangspunktet er, at der skal være en trappe, hvor der er niveauændringer. Trappen skal udføres, så den opfylder de standardmål, som gælder for trapper som vist på figuren nedenfor.

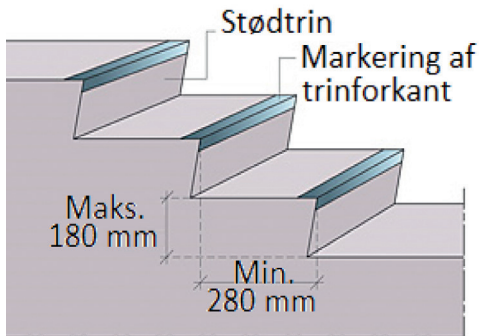

- Hvis det ikke er teknisk muligt at udføre en trappe, kan der i stedet anvendes en lejder eller stige (fastmonterede eller fasthængslede, herunder sikring mod skridning i brugsstilling). Den skal have en hældning mellem 65 grader og 75 grader i brugsstilling, hvilket vil sige, at stigen gerne må

fjernes, når den ikke bruges. Det er dog et krav, at stigen er fastgjort med en wire eller lignende, så den ikke kan fjernes fra adgangsvejen når den bruges.

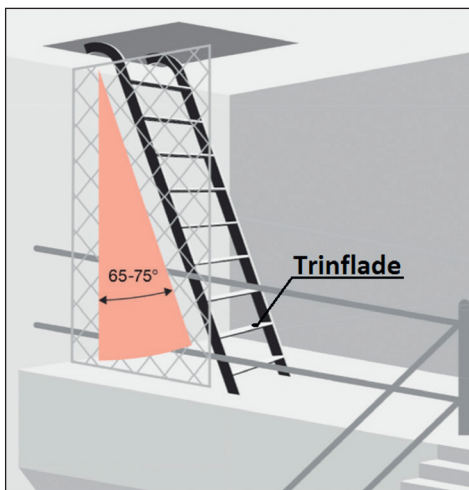

- Stigen skal have skridsikre trin, hvilket vil sige, at de skal være vandrette i brugsstilling, og de skal være skridsikre. Selve trinfladen behøver ikke at være 100 % vandret, men det skal dog have en flade som fordeler fodtrykket på en større flade. Trinnet skal altid være vandret.

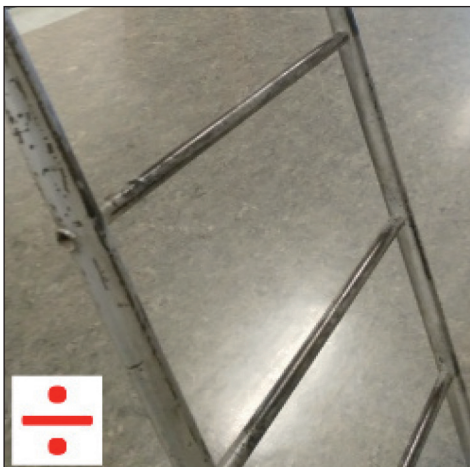

- Runde trin må ikke anvendes.
- Stiger og andre adgangsveje skal ligeledes sikre, at der ikke er fare for nedstyrtning, f.eks. hvis stigen er opsat ved en trappeopgang, hvor der er risiko for at falde ned på næste etage.

NB: Det skal noteres, at dette ikke er understøttet af gældende lovgivning, men er et ønske om at øge sikkerheden og arbejdsmiljøet, som vist på figuren nedenfor (Sikringshegn fra gulv til loft).

Er der er en faldrisiko, skal der altid sikres mod nedstyrtning, jf. § 3.

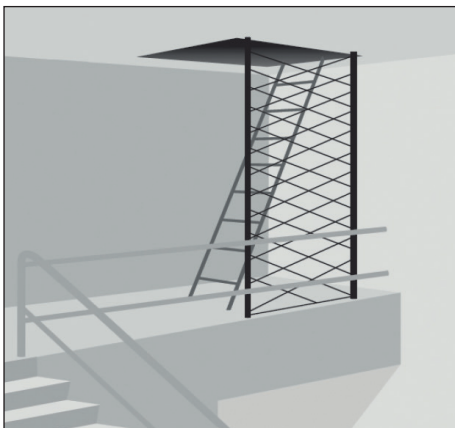

- Loftlemmen ved den viste adgangsvej ovenfor skal være let at åbne.
- Åbningen af loftlemmen kan enten ske nedenfra, hvor selve stigen er monteret på oversiden af lemmen, eller lemmen kan åbnes opad, men dette kræver at stigen kan opsættes og fastgøres før åbningen og at lemmen kan åbnes let.
- Der er ikke fastsat nogen værdi for den kraft, som er nødvendigt for at åbne og lukke disse lemme, men normalt anses en kraft på mindre end 150 N for acceptabelt.
- § 4 omhandler ikke stige til adgang til skaktgrubens bund eller til andre områder på selve elevatoren m.v.

- Note: Der må ikke anvendes transportable stiger som adgangsvej. Dog skal det nævnes, at ved anvendelse af en transportabel stige, i forbindelse med udførelse af et arbejde på anlægget, skal stigen kontrolleres 1 gang om året efter leverandørens anvisning af en sagkyndig person (AT-vejledning B.3.1.1-3).

§ 5. Adgangsvejenes frie højde skal overalt være mindst 2,1 m, idet der dog ses bort fra dørtærskler indtil 0,4 meters højde. ²

- Den frie højde på mindst 2,1 m skal være til stede overalt i adgangsvejen. Dog kan dørhøjden tillades en lavere frihøjde på 1,7 m, hvor der er dørtærskler på 0,4 m i højden.
- Frihøjden gælder, uanset om der er opsat rørintallationer eller faldstammer m.v.

Stk. 2. Stk. 1 gælder ikke for elevatorer opstillet før 1. februar 1981. ²

Ved opstilling af en ny elevator m.v. i en gammel skakt skal reglen, i stk. 1, om frihøjde overholdes. Der kan søges om dispensation fra denne regel; Arbejdstilsynet kan, hvor særlige forhold foreligger, i enkelttilfælde tillade afvigelser fra bestemmelserne, når det skønnes rimeligt og fuldt forsvarligt. Det er elevatorens alder, ikke bygningens, som er afgørende.

Ved ombygning (modernisering) af en eksisterende elevator (hvor som minimum stolbøjle og elevatorstyr er genanvendt) gælder undtagelse i stk. 2.

Ved opstilling af en ny elevator m.v. i gammel skakt, har det tidligere været praksis at det Bygningsreglement, der var gældende for bygningens opførelse, stadig var gældende for indretning af adgangsvejen til elevatoren m.v. Det må konkluderes at denne praktisk er i modstrid med Bekendtgørelse nr. 627/1980, § 1, stk. 3, der lovgiver at der ved nyanlæg skal adgangsvejenes fri højde overalt være mindst 2,1 m, idet der dog ses bort fra underkarme og tærskler indtil 0,4 m højde. Altså; Fra og med 1. februar 1981, har det været lov om adgangsvejenes frie højde på mindst 2,1 m.

§ 6. Hvis der er mulighed for indespærring i forrum eller lignende områder til elevatoren, rulletrappen eller den lignende maskine, skal dette rum være udstyret med to-vejs-kommunikationsmiddel, som muliggør tilkaldelse af hjælp under alle forhold. Kommunikationsmidlet skal være konstrueret og installeret således, at det også fungerer ved strømafbrydelse. ②

- Der er risiko for indespærring, hvis en elevator eller løfteplatform kører op til en etage, som kræver en husnøgle for at komme videre.

Det kan f.eks. være, hvis der er opsat en elevator, hvor de enkelte etager er altaner og der ikke er andre muligheder for at komme derfra, end selve elevatoren eller gennem lejligheden. Det kan ligeledes være steder, hvor bagtrappen er erstattet med en elevator.

- Ved de ladesteder, hvor passagerer kan blive indespærret, skal der monteres et to-vejs-kommunikationsmiddel, således at man ved alarm i elevatorstolen altid kan komme i forbindelse med en alarmcentral eller lignende døgnbemandet vagt.
- Hvis der er et mellemrum på maksimalt 120 mm mellem selve etagedøren (skaktdøren) og til en dør, som aflåsning ind til f.eks. en lejlighed, kan kravet om to-vejs-kommunikationsmiddel frafalde. Afstanden mellem etagedøren og døren til lejligheden måles, når begge døre er lukkede (den maksimale afstand på 120 mm er for at sikre, at en person ikke kan blive indespærret mellem de 2 døre).

Det har tidligere været praksis med et mellemrum på maksimalt 150 mm, men nu ændret til 120 mm, hvilket er at betragte som en skærpelse, men giver god mening iht. standarden/teknisk rapport.

DS/CEN/TR 13387 "Børneomsorgsprodukter". I DS/CEN/TR 13387-1:2015 og -3:2015 angives antropometriske mål for børn. Børn på 2-3 år har en hoveddiаметer på 120 mm, på den smalle led (den yderste ende af spektret). Dette sammenholdt med at DS/EN 81-20:2014 angiver et tilsvarende mål for en sammenlignelig situation (risiko for indespærring). Det vil sige, at hvis afstanden mellem etagedøre og dør til ejendommen er 150 mm, så kan et lille barn blive spærret inde i rummet.

Som ovenfor skrevet har det tidligere været praksis med et mellemrum på maksimalt 150 mm, som bunder i f.eks. Bekendtgørelse nr. 996/1997 § 39, stk. 2, punkt 2 samt Bilag XVI, punkt 8.2.4 og punkt 15.5, hvor de 150 mm er genstand for den maksimalt sikkerhedsafstand og derfor også anvendt i andre lignende situationer (f.eks. mulighed for indespærring i forrum eller lignende områder), hvor lov herom ikke er eksisterende.

Arbejdstilsynets tilsyn og kontrol

§ 7. Arbejdstilsynets medarbejdere har, uden retskendelse, mod behørig legitimation, til enhver tid adgang til at føre kontrol og tilsyn med adgangsveje til elevatorer, rulletrapper og lignende maskiner. Dette gælder også, hvor adgangsveje er etableret hos en person på eller i dennes private bolig, fritidsbolig, grund i tilknytning hertil, køretøj eller fritidsfartøj. ①

Dispensation

§ 8. Arbejdstilsynet kan, hvor særlige forhold foreligger, i enkelttilfælde tillade afvigelser fra bestemmelserne i denne bekendtgørelse, når det skønnes rimeligt og fuldt forsvarligt. ①

- Hvis Arbejdstilsynet meddeler dispensation fra krav i bekendtgørelsen, er det vigtigt, at dispensationen gemmes, og gøres tilgængelig for certificeret sagkyndig og inspektionsorganer. Hvis der ikke kan fremvises dispensation for konkretet krav i bekendtgørelsen, skal kravene overholdes. ②
- Bekendtgørelsen tager ikke højde for fredede eller bevaringsværdige bygninger. Såfremt, at der er specielle forhold omkring fredningen, som gør det umuligt at ②

gennemfører ændringer af adgangsvejene, er det op til ejeren af elevatoren at indhente dispensation for de relevante krav i bekendtgørelsen. Dispensation ansøges hos Arbejdstilsynet.

2

Klage

§ 9. Arbejdstilsynets afgørelser efter bekendtgørelsen kan påklages efter § 81 i lov om arbejdsmiljø.

1

Straf

§ 10. Medmindre højere straf er forskyldt efter lov om arbejdsmiljø eller anden lovgivning straffes med bøde eller fængsel i indtil 2 år den, der:

7

- 1) overtræder §§ 3-6
- 2) ikke efterkommer et påbud eller forbud, der er meddelt i henhold til bekendtgørelsens bestemmelser,
eller
- 3) tilsidesætter vilkår for dispensationer, der er meddelt i henhold til bekendtgørelsens bestemmelser.

Stk. 2. For de i stk. 1, nr. 1 anførte overtrædelser kan der pålægges en arbejdsgiver bødeansvar, selv om overtrædelsen ikke kan tilregnes ham som forsætlig eller uagtsom. Det er en betingelse for bødeansvaret, at overtrædelsen kan tilregnes en eller flere til virksomheden knyttede personer eller virksomheden som sådan. For bødeansvaret fastsættes ingen forvandlingsstraf.

Stk. 3. Der kan pålægges selskaber m.v. (juridiske personer) strafansvar efter reglerne i straffelovens 5. kapitel.

Ikrafttræden

§ 11. Bekendtgørelsen træder i kraft den 30. juni 2016. ²

Stk. 2. Bekendtgørelse nr. 634 af 5. maj 2015 om adgangsveje til elevatorer, rulletrapper og lignende maskiner ophæves.

Godkendelse af bekendtgørelsen

Arbejdstilsynet, den 23. maj 2016

PETER VESTERHEDEN

/ Katrine Wied Christensen

BEK nr. 461 af 23/05/2016

Bekendtgørelse om anvendelse m.v. af elevatorer, rulletrapper og lignende maskiner¹⁾

Note 1 Bekendtgørelsen har som udkast været notificeret i overensstemmelse med Europa-Parlamentets og Rådets direktiv 98/34/EF (informationsproceduredirektivet), som ændret ved direktiv 98/48/EF.

I medfør af § 35, stk. 1, § 39, § 41, § 43, § 46, § 74, stk. 1 og 2, § 75, stk. 1 og 3, § 76, stk. 4, og § 84 i lov om arbejdsmiljø, jf. lovbekendtgørelse nr. 1072 af 7. september 2010, fastsættes efter bemyndigelse i henhold til § 73:

Kapitel 1

Anvendelsesområde

§ 1. Denne bekendtgørelse gælder for anvendelse m.v. af de i stk. 2 nævnte elevatorer, rulletrapper og lignende maskiner, der permanent betjener bygninger og anlæg.

Stk. 2. Følgende elevatorer, rulletrapper og lignende maskiner er omfattet af bekendtgørelsen:

- 1) Personelevatorer og person-godselevatorer, der er CE-mærket efter Elevatordirektivet.
 - 2) Personelevatorer og person-godselevatorer, der ikke er CE-mærket.
 - 3) Godselevatorer, som ikke er en del af et maskinanlæg, og hvis maksimale belastning er over 100 kg, eller hvis adgangsåbning er over 1 m i højden.
 - 4) Rulletrapper og -fortove.
 - 5) Løfteplatforme til persontransport.
 - 6) Tandhjulsbaner til persontransport.
 - 7) Trappeløbselevatorer til persontransport.
 - 8) Paternosterelevatorer.
 - 9) Elevatorer og løfteplatforme til at løfte de optrædende under kunstnerisk optræden.
-

Stk. 3. Følgende elevatorer, rulletrapper og lignende maskiner er **ikke** omfattet af bekendtgørelsen:

- 1) Elevatorer, rulletrapper eller lignende maskiner, der alene er tilknyttet én enkelt privat bolig, og er aflåst eller konstant overvåget.
- 2) Byggepladselevatorer.
 - Byggepladselevatorer til personer og godstransport.
 - Byggepladselevatorer til godstransport.
 - Transportplatforme til personer og gods og som anvendes i forbindelse med byggeri.
 - Byggepladselevatoren eller transportplatformen er midlertidigt opstillet i forbindelse med byggeriet.
- 3) Løftemateriel, der hører til en maskine eller en konstruktion, og som udelukkende er bestemt til adgang til betjeningsstedet, eller for udførelsen af reparation og vedligeholdelse af maskinen eller konstruktionen.
 - Løftematerialet er funktionsmæssigt integreret i maskines drift (løftematerialet anvendes udelukkende i forbindelse betjening eller for udførelsen af

reparation og vedligeholdelse af maskinen eller konstruktionen).

- 4) Små godselevatorer, hvis maksimale belastning er 100 kg, og hvis adgangsåbninger ikke er højere end 1 m.
 - Små godselevatorer er typisk elevatorer, som anvendes i køkkener og institutioner. Kendetegnet ved disse er, at det ikke er muligt at gå ind i elevatoren, da adgangsåbningen ikke er særlig stor.
 - Hvis adgangsåbningen er højere end 1 m. eller den maksimale belastning er højere end 100 kg, gælder kravene i denne bekendtgørelse, jf. § 1, stk. 2, punkt 3. I modsat fald henvises til kravene i anvendelse af tekniske hjælpemidler.
 - Ovenstående gælder ligeledes for løfteplatforme til godstransport, da dette er at betragte som godselevatorer, jf. § 1, stk. 2, punkt 3.
- 5) Elevatorer, rulletrapper eller lignende maskiner, som er en del af et forlystelsesapparat.
 - Elevatoren, rulletrappen eller lignende maskine er funktionsmæssigt integreret i forlystelsen.

- Anlæg, som giver adgang til selve forlystelsen, er ikke undtaget.
- 6) Tovbaneanlæg til personbefordring, der er CE-mærket efter direktiv 2000/9/EF af 20. marts 2000 om tovbaneanlæg til personbefordring, eller den til enhver tid gældende EU-retsakt for tovbaneanlæg til personbefordring.

Under § 1, stk. 3 er det angivet, hvilke anlæg, der er fritaget fra kravene i bekendtgørelsen. Det er dog i visse sammenhænge ikke særligt tydeligt, så derfor kan undtagelserne præciseres ved:

Følgende anlægstyper er heller ikke omfattet af bekendtgørelsen:

- Inspektionselevatorer (#1).
- Kranførerelevatorer (#1).
- Skråelevatorer til godstransport (#1).
- Elevatorer m.v. i mineskakter.
- Løfteanordninger der er installeret i eller på transportmidler.
- Mobile løfteanordninger (#1).
- Fast installerede eller transportable løfteanordninger til hævnings og sænkning af personer, f.eks. i medicinske bade.

- Tovinstallationer herunder svævebaner (#1).

(#1) Disse anlæg er omfattet af bekendtgørelse om anvendelse af tekniske hjælpemidler.

Stk. 4. Bekendtgørelsens kapitel 5 om ombygning og væsentlig reparation af elevatorer omfatter kun de elevatorer, som er nævnt i stk. 2, nr. 1 og 2.

§ 2. Hvor bekendtgørelsen anvender betegnelsen "elevator, rulletrappe eller lignende maskine", er alle typer af maskiner, der er nævnt i § 1, stk. 2, omfattet.

- Bekendtgørelsen omfatter både elevatorer, som er indrettet efter gamle regler og efter nye regler i Elevatordirektivet.
 - Bekendtgørelsen stiller også krav ved anvendelsen af anlæg, der er indrettet efter Maskindirektivet, samt regler der gjaldt før Maskindirektivet trådte i kraft.
 - Som udgangspunkt gælder for alle anlægstyper, at de skal være indrettet til personløft, dog med undtagelse af betrædbare godselevatorer (De store godselevatorer) – altså godselevatorer, hvor der er normal adgang til selve ladet/stolen.
-

§ 3. Bekendtgørelsen gælder for ejer af en elevator, rulletrappe eller lignende maskine, elevatorinstallatør, certificeret sagkyndig virksomhed, certificerings- og inspektionsorgan, arbejdsgiver, bygherre og andre forpligtede, der regelmæssigt fører tilsyn, vedligeholder eller reparerer en elevator, rulletrappe eller lignende maskine.

Dette er vigtigt, at man som ejer af en elevator m.v. er bekendt med sit ansvar. Det anlæg, man stiller til rådighed for brugerne, skal være sikkerhedsmæssigt forsvarligt indrettet, så risikoen for at komme til skade er minimal. I forhold til anlæggets placering og anvendelse er det ejerens ansvar at sikre, at anlæggets indretning løbende opdateres således, at det opfylder nutidens krav.

2

Kapitel 2

Almindelige bestemmelser

Definitioner

§ 4. I denne bekendtgørelse forstås ved:

- 1) **Elevatordirektivet:** Europa-Parlamentets og Rådets direktiv 95/16/EF af 29. juni 1995 om indbyrdes tilnærmelse af medlemsstaternes lovgivning om elevatorer med senere ændringer samt Europa-Parlamentets og Rådets direktiv 2014/33/EU af 26. februar 2014 om harmonisering af medlemsstaternes love om elevatorer og sikkerhedskomponenter til elevatorer (omarbejdning), eller den til enhver tid gældende EU-retsakt for elevatorer.

I 1995 udkom Elevatordirektivet, der gjaldt for alle nye personelevatorer og person-godselevatorer, som blev installeret efter den 1. juli 1997. Der var i en overgangsperiode mulighed for, at de gamle regler stadigvæk kunne anvendes frem til 30. juni 1999. Såfremt elevatoren er indrettet efter Elevatordirektivet, vil dette fremgå af CE-mærkningen i stollen. CE-mærket er elevatorinstallatørens erklæring om, at elevatoren er indrettet i henhold til direktivet. Elevatordirektivet er

implementeret i bekendtgørelse om indretning m.v. af elevatorer.

- 2) **Maskindirektivet:** Rådets direktiv 89/392/EØF af 14. juni 1989 om indbyrdes tilnærmelse af medlemsstaternes lovgivning om maskiner med senere ændringer samt Europa-Parlamentets og Rådets direktiv 2006/42/EF af 17. maj 2006 om maskiner og om ændring af direktiv 95/16/EF, som er implementeret i bekendtgørelse om indretning m.v. af maskiner.

Maskindirektivets første udgave udkom i 1989, og kravene i direktivet skulle følges fra den 31. december 1992, men det var først i 1993, da der udkom tillæg til Maskindirektivet, at rulletrapper og -forlove, samt godselevatorer, løfteplatforme, inspektions- og kranførerelevatorer blev omfattet. Dette tillæg fik virkning fra 1. januar 1995.

- 3) **Elevator:** Løftemateriel, der betjener fastlagte niveauer ved hjælp af en elevatorstol, som bevæger sig langs faste styreskinner med en hældningsgrad på over 15 grader i forhold til det vandrette plan, eller løftemateriel, som bevæger sig ad en fuldstændig fast bane, selv om den ikke bevæger sig

langs faste styreskinner, og om er beregnet til at transportere:

- a) personer
 - b) personer og gods, eller
 - c) gods alene.
- 4) **Godselevator:** Fast installerede elevatorer, som er forudsat anvendt udelukkende til transport af gods, og hvor betjeningspanelet er utilgængeligt fra elevatorstolen.
- 5) **Rulletrappe:** Et mekanisk drevet transportapparat, hvor transportorganet består af kontinuerligt gående trinbånd eller paletter, der bevæger sig i op- eller nedadgående retning.
- 6) **Rullefortov:** Et mekanisk drevet transportapparat, hvor transportorganet består af kontinuerligt gående trinløst bånd eller trinløse paletter, der bevæger sig i op- eller nedadgående retning eller vandret.
- 7) **Løfteplatform til persontransport:** Løftemateriel, der betjener fastlagte niveauer ved hjælp af en elevatorstol, lad eller lignende med en hastighed på 0,15 m/s eller derunder, og som er beregnet til at transportere:
- a) personer, eller
 - b) personer og gods.

Løfteanordning til personer og godstransport konstrueret med en hydraulisk løftecylinder eller en skruespindel, tandstang, kæder, tove m.v., som direkte eller via saksearme bærer ladet (platform/lad/stol) vertikalt mellem faste ladesteder og har en maksimal hastighed på 0,15 m/s.

- 8) **Trappeløbselevator til persontransport:** Løfteanordning til persontransport, siddende, siddende i kørestol eller stående, på en styret vogn eller et lad, der bevæger sig langs et trappeløb eller anden tilgængelig flade med en maksimal stigning på 75 grader.
- 9) **Tandhjulsbane til persontransport:** Et transportapparat på en bane, hvor fremdriften sker ved, at tandhjul griber ind i en tandstang i sporet.
- 10) **Paternosterelevator:** Et apparat, der betjener fastlagte niveauer ved hjælp af en kæde med åbne kabiner, der langsomt cirkulerer rundt i en fastlagt bane uden stop, og som er beregnet til at transportere personer.

Præcisering af § 4: Følgende er ikke omfattet af denne bekendtgørelse og har følgende definition:

Inspektionselevatorer: En inspektionselevator benyttes til transport af personer i særlige bygningskonstruktioner, der ikke er offentligt tilgængelige, og som eksempelvis er installeret i skorstene, master, siloer, pyloner, vindmøller m.v., og hvor inspektionselevatoren udelukkende bruges til inspektion af bygningskonstruktionens anvendelse.

Ovennævnte definition på en inspektionselevator gælder ikke for inspektionselevator der giver adgang til andre installationer der intet har med den særlige bygningskonstruktion at gøre (eksempler på andre installationer: Vindmåler, antenner, alarmsystemer m.v., der eksempelvis er installeret på en skorsten).

Byggepladselevatorer: Løfteanordning, der midlertidigt er installeret til brug ved udførelse af byggeopgaver. Byggepladselevatorer, som udelukkende er beregnet til godstransport, er omfattet af anvendelse af tekniske hjælpemidler. Personførende byggepladselevatorer samt transportplatforme, som også må medtage

personer, er fortsat omfattet af de hidtidige gældende regler i bekendtgørelse 629/2008.

Almindelige bestemmelser

§ 5. Fra det tidspunkt, hvor en elevator, rulletrappe eller lignende maskine tages i brug, er ejeren ansvarlig for, at den til enhver tid kan anvendes sikkerheds- og sundhedsmæssigt fuldt forsvarligt, og opfylder alle relevante bestemmelser. ②

- Det er ejeren, som er ansvarlig for, at elevatoren m.v. er forsvarligt indrettet. ③
④
- Ejeren er forpligtet til at sørge for, at elevatoren m.v. bliver efterset og inspiceret efter reglerne i bekendtgørelsen. ④
⑥
- Forpligtigelsen gælder, så længe elevatoren er i drift. Hvis elevatoren m.v. tages ud af drift, skal det sikres, at der ikke er risiko for at komme til skade ved elevatoren m.v., f.eks. nedstyrtning i skakten. I § 21 er der en nærmere angivelse af, hvordan elevatoren m.v. tages ud af drift. ④

Stk. 2. Så længe elevatoren, rulletrappen eller den lignende maskine er i drift, er ejeren ansvarlig for, at elevatoren, rulletrappen eller den lignende maskine vedligeholdes, så den opfylder stk. 1. ②

Stk. 3. Ved arbejde i eller på elevatoren, rulletrappen eller den lignende maskine er ejeren ansvarlig for at stille fyldestgørende oplysninger til rådighed om elevatoren, rulletrappen eller den lignende maskine, så arbejdet kan udføres sikkerheds- og sundhedsmæssigt fuldt forsvarligt.

②
③
④

§ 6. Ejeren af en elevator, rulletrappe eller lignende maskine er ansvarlig for at synliggøre de nødvendige informationer omkring sikker brug af elevatoren, rulletrappen eller den lignende maskine, herunder advarselsskiltning o.l.

②
④

Stk. 2. Skiltningen skal være synlig ved indgange til elevator, rulletrappe eller lignende maskine.

②
④

§ 7. Ejeren er ansvarlig for, at elevatorens, rulletrappens eller den lignende maskines betjeningspanel, inspektionsattest, mærkning, skiltning og andet, der har sikkerhedsmæssig betydning, er synlig og iøjnefaldende for brugere.

②
④

- Det skal sikres, at belastningsskilte ved elevatoren m.v. er synlige, og at de er læsbare.
- Det skal af skiltningen fremgå, hvor meget last der må medtages, eller hvor mange personer der maksimalt må være med.

②
④

②
④

- Knapper for alarmer skal ligeledes være intakte. 2
4
- Eventuelle opslag må ikke forstyrre forståelsen af skiltene. 2
4
- Eksempelvis kan et belastningskilt være: 2
4

8 personer
eller 630 kg

- På rulletrapper skal alle piktogrammer være intakte og læsbare. Disse må ikke være dækket af andre mærker. 2
4
- Inspektionsattesten skal være placeret synlig for brugeren, men der er ikke noget specifikt krav til sted/placering. 2
4

§ 8. Ejeren af en elevator, rulletrappe eller lignende maskine er ansvarlig for, at brugsanvisningen eller anden relevant information for de områder, der er af sikkerhedsmæssig betydning, er til rådighed på eller i nærheden af elevatoren, rulletrappen eller den lignende maskine for de personer, der skal arbejde med kontrol, inspektion, vedligeholdelse, reparation og nødbetjening. 2
3
4

- Brugsanvisningen for CE-mærkede elevatorer m.v. skal være udformet i overensstemmelse med det relevante direktivs krav og i øvrigt være i overensstemmelse 3

med de retningslinjer, der er angivet i de relevante harmoniserede standarder, der var gældende på indretningstidspunktet.

- For elevatoren m.v., der ikke er CE-mærket, men som er indrettet fra og med 1981, skal instruktionen omfatte skriftlige betjenings-, pasnings- og vedligeholdelsesanvisninger. Dette inkluderer også instruktion om nødsækningsudstyret. 3
4
- Ved elevatoren m.v., der er indrettet før 1981, skal brugsanvisningen som minimum indeholde information om, hvordan de anordninger, som gør det muligt at frigøre og hjælpe personer ud, skal anvendes, hvis elevatoren m.v. er gået i stå. 3
4
- Uanset tidspunktet for indretningen skal brugsanvisningen opdateres med eventuelle ombygninger eller ændringer, der er gennemført efter 1980. 3
4
- Ovennævnte brugsanvisninger skal være på dansk. Dog kan brugsanvisningen også være på et andet sprog hvis det fremmer sikkerheden ved specielle opstillingssteder. 3
4
- I tillæg til brugsanvisningen skal der være en journal, hvori reparationer og verifikationer skal anføres. 3
4

- Alle ovennævnte dokumentationer kan være elektronisk, hvis ejer, certificerede sagkyndige, inspektionsorgan og myndigheder har adgang til dem. Det skal tilsigtes, at der er sikret mod tab af data, eksempelvis ved skift af certificeret sagkyndig eller inspektionsorgan.
- Hvis der er elektronisk adgang til dokumentationen, skal denne ske via direkte link, eksempelvis via ejerens log-on til den/de forskellige applikationer, hvor dokumentationen er opbevaret. Adgang til elektroniske dokumentation må ikke være betinget af, at der først skal ske henvendelse til certificerede sagkyndige, inspektionsorgan m.fl.

4

4

Stk. 2. Brugsanvisningen skal holdes ajour i forhold til konklusioner, som må drages af de erfaringer, der gøres ved anvendelsen af elevatoren, rulletrappen eller den lignende maskine.

Det er ikke normalt, at brugsanvisningen opdateres. Men der kan være forhold, hvor det har vist sig, at der er u hensigtsmæssigt indhold i brugsanvisning (f.eks. bør brugsanvisningen ajourføres ved ændring af praksis, nye specifikationer m.v.). Hvis dette bliver aktuelt vil det være fabrikanten, elevatorinstallatøren af elevatoren m.v. eller den certificerede

3

4

sagkyndige, der servicerer elevatoren m.v., som opdaterer brugsanvisning.

§ 9. Ejeren af en elevator, rulletrappe eller lignende maskine er ansvarlig for, at der føres en journal, der er tilgængelig, og som opbevares på eller i nærheden af elevatoren, rulletrappen eller den lignende maskine. Journalen er ejerens ejendom.

Stk. 2. Journalen skal indeholde oplysninger om væsentlige hændelser, tidspunkter for disse og konklusioner af de foreskrevne kontroller og inspektioner. Journalen skal være til rådighed i forbindelse med reparation, vedligeholdelse, kontrol og inspektion.

- Journalen skal opdateres med alle relevante hændelser. Dette kan f.eks. være konklusionen af en AT-dispensation, udskiftning af dørlåse, udskiftning af en del i styringen, ændring af afskærmningen af roterende dele m.v. Dette kan ligeledes være i forbindelse med ulykker eller nærved-ulykker. I praksis vil det være relevant at skrive alle hændelser, som går ud over normal kontrol (serviceeftersyn).
- Det vil normalt være den, der udfører opgaven, som opdaterer journalen.

2

1

2

4

6

1

4

1

2

3

4

5

6

- Inspektioner og andre kontroller, som f.eks. udføres af inspektionsorganer skal ligeledes noteres i journalen.

6

Stk. 3. Der må ikke foretages ændringer af oplysningerne i journalen.

1

2

3

4

5

6

§ 10. Ejeren af en elevator, rulletrappe eller lignende maskine er ansvarlig for straks at tage elevatoren, rulletrappen eller den lignende maskine ud af drift, jf. §§ 19 og 20, hvis der er fejl, mangler eller skader på elevatoren, rulletrappen eller den lignende maskine, der kan have sikkerheds- eller sundhedsmæssig betydning.

1

2

3

4

5

6

- Hvis elevatoren m.v. har fejl eller mangler, som gør, at den ikke længere er sikker at anvende, skal den tages ud af drift.

2

- Det er ejeren, som har forpligtelsen til at tage elevatoren m.v. ud af drift, men dette kan ligeledes udføres af en ejendomsinspektør eller andre under ejerens godkendelse.

2

Den pågældende person, der tager anlægget ud af drift, skal være instrueret i dette.

- Hvis der i forbindelse med kontrol (serviceeftersyn), inspektion eller anden form for tilsyn er fundet fejl, som kan medføre risiko ved anvendelsen, skal disse informationer viderebringes, således at ejeren kan tage elevatoren m.v. ud af drift.

4
6

Har man som certificeret sagkyndig eller i forbindelse med inspektion observeret fejl, der er så alvorlige, at der er umiddelbar fare for personskade, skal man øjeblikkeligt tage elevatoren m.v. ud af drift og i det omfang, det er nødvendigt foretage sikring imod, at personer kommer til skade.

7

Stk. 2. Elevatoren, rulletrappen eller den lignende maskine må ikke sættes i drift igen, før den er bragt i sikkerheds- og sundhedsmæssig fuld forsvarlig stand, jf. § 5.

2
3
5

§ 11. I det omfang en arbejdsopgave nødvendiggør kørsel fra stoltag, må dette kun finde sted, hvis der på stoltaget er operatørbetjening og nødstop. Kørsel fra stoltag skal udføres med lav hastighed.

3
4

- Nødstop på stoltaget skal kunne betjenes fra etagen, uden at det er nødvendigt at gå ind på stoltaget.

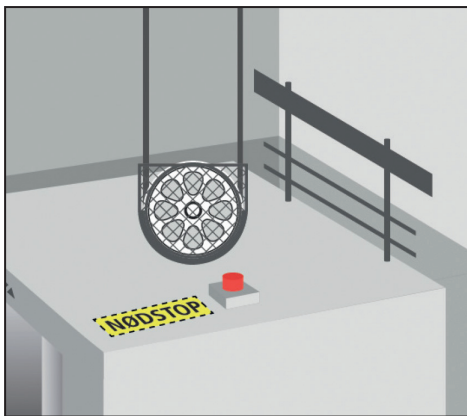

- På alle person- og person-godselevato-
rer samt ved godselevato-
rer er der opsat
betjening for montørkørsel på stoltaget.
Disse skal vedligeholdes, så de fortsat er
virksomme.
- Hastigheden vil i de fleste tilfælde være
nedsat, men hvis elevatoren kun har én
hastighed, vil montørkørsel ske ved nor-
mal hastighed.
- Ved løfteplatforme er der sjældent opsat
betjening for montørkørsel, hverken på
selve ladet eller på taget.

Stk. 2. Reparation og vedligeholdelse må ikke ⁴
udføres under kørsel.

Krav til certificeret sagkyndig virksomhed og certificeringsorgan

§ 12. En virksomhed, der udfører kontrol, reparation og vedligeholdelse af en elevator, rulletrappe eller lignende maskine skal være sagkyndig og være certificeret, jf. stk. 2. ⁴

Stk. 2. En certificeret sagkyndig virksomhed, jf. ⁴
stk. 1, skal have et certificeret kvalitetsledelses-
system opbygget efter den til enhver tid gæl-
dende standard DS/EN ISO 9001 "Kvalitetsle-
delsessystemer – Krav" for kontrol, reparation
og vedligeholdelse af elevatorer, rulletrapper og
lignende maskiner og relevante krav i denne be-
kendtgørelse.

Stk. 3. Udover de angivne krav i stk. 2, skal det ⁵
ved certificeringen af en sagkyndig virksomhed
til kontrol af elevatorer, rulletrapper eller lignen-
de maskiner dokumenteres, at virksomheden:

- 1) har kendskab til arbejdsmiljølovgivningen ⁵
og relevante, anerkendte normer, standar-
der m.v.,

- 2) godtgør, at medarbejdere løbende informeres om og instrueres i relevante bekendtgørelser, AT-vejledninger, normer, standarder, fabrikanters eller elevatorinstallatørers brugsanvisninger, vedligeholdelsesvejledninger m.v., der er relevante for de typer af elevatorer, rulletrapper eller lignende maskiner, som virksomheden udfører arbejde på, 5
- 3) benytter sig af nødvendige standarder og vejledninger for vedligeholdelse, 5
- 4) er i besiddelse af det nødvendige værktøj, herunder måleudstyr, for at kunne kontrollere og finde fejl på mekaniske og hydrauliske anlæg samt elektriske og programmerbare elektroniske styresystemer, 5
- 5) anvender personale med uddannelse i henhold til Sikkerhedsstyrelsens regler for så vidt angår arbejde på eller i nærheden af elektriske installationer under spænding, 5

L-AUS er forkortelse for: **L**avspændings **A**rbejde **U**nder **S**pænding 4

- Det er et krav, at personer der arbejder i nærheden af spændingsførende dele eller på spændingsførende dele, har et gyldigt L-AUS bevis eller tilsvarende bevis.

Et tilsvarende bevis skal opfylde betingelserne, som arbejdstilsynets tolkning af DS/EN50110-1. Drift af

elektriske installationer og elektriske anlæg – Del 1: Generelle krav.

- Der kan henvises til stærkstrømsbekendtgørelsens afsnit 6, kapitel 63, som er gældende i en overgangsperiode frem til 1. juli 2019.

- 6) anvender personale med kvalifikationer i henhold til bekendtgørelse om arbejdsmiljøfaglige uddannelser. 5

Personer, der udfører kontrol (serviceeftersyn), reparation og vedligeholdelse på elevatorer m.v., skal være i besiddelse af kvalifikationer i henhold til Arbejdstilsynets bekendtgørelse om arbejdsmiljøfaglige uddannelser (BEK nr. 1088 af 28/11/2011). 4

- Kvalifikationerne kan erhverves i forbindelse med en håndværkmæssig uddannelse eller som et supplement til en relevant håndværksmæssig uddannelse, der sigter på faglært teknisk uddannelse, som f.eks. elektriker, maskinarbejder m.v.

Udover ovenstående er det et krav, at de personer, der udfører kontrol (serviceeftersyn), reparation og vedligeholdelse på elevatorer m.v., har gennemført og bestået både Elevator 1- og Elevator 2-kursus, og at de er i besiddelse af et gyldigt bevis herom.

- Elevator 1: Grundlæggende kendskab til elevator teknik og forudsætninger for blandt andet at medvirke ved udskiftning, justering og fejlretning på bestående elevatorer m.v.
- Elevator 2: Kendskab til elevator teknik og forudsætninger for at medvirke ved kontrol (serviceeftersyn) og vedligehold af elevatorer m.v., bl.a. moderniseringer og ombygninger af bestående elevatorer m.v.

Det skal præciseres, at krav til ovennævnte kursus omhandler personer, der udfører kontrol (serviceeftersyn), reparation og vedligeholdelse af elevatorer m.v.

Herudover kan det accepteres, hvis personen har oparbejdet en sammenhængende viden om elevatorer m.v. Det vil dog indebære, at personen kan fremvise mindst 10 års sammenhængende erfaring, og at disse er opsamlet før 1. juli 2002.

Ved de arbejdsprocesser, der er nævnt i § 29, kan den ene af de to personer, der skal være til stede, være en person, der ikke har kvalifikationer i henhold til bekendtgørelse om arbejdsmiljøfaglige uddannelser.

Ifølge Arbejdstilsynets bekendtgørelse om arbejdsmiljøfaglige uddannelser (BEK nr. 1088 af 28/11/2011) skal personer, der udfører kontrol (serviceeftersyn), reparation og vedligeholdelse på elevatorer m.v., have gennemført en særlig uddannelse. På den baggrund må det konstateres, at alt andet arbejde ikke kræver denne særlige uddannelse. Dette gælder f.eks. hvis der skal foretages opmålinger af et eller andet i skakten. Grundet sikkerhed skal denne person være beskæftiget i denne branche og være instrueret i hvorledes der skabes en sikkerhedsmæssigt og fuld forsvarligt adgang til anlægget, uden at bringe sig selv eller andre i fare både før, under og efter adgangen til anlægget m.v. Personen skal kunne dokumentere at have modtaget denne instrueret gennemgang.

- 7) har processer som sikrer, at kontrol udføres i henhold til bilag 3 samt efter fabrikantens eller elevatorinstallatørens anvisninger for kontrol. 5

Stk. 4. Hvis den sagkyndige virksomhed ønsker at kunne udføre kontrol af elevatorer, der har automatisk elektronisk overvågning af sikkerhedsfunktioner o.l., jf. bilag 6 og som afrapporterer status mindst 1 gang i døgnet, skal den sagkyndige virksomhed, udover kravene i 4

stk. 2 og 3, dokumentere, at virksomheden har processer, som sikrer, at den sagkyndige virksomhed ved modtagelse af den afrapporterede statuslog samt ved manglende daglig afrapportering, foretager de nødvendige handlinger, jf. bilag 6.

§ 13. Certificeringen i § 12 skal foretages af et certificeringsorgan, som skal være akkrediteret af DANAK – Den Danske Akkrediteringsfond eller af et tilsvarende anerkendt akkrediteringsorgan, som har undertegnet den Europæiske Samarbejdsorganisation for Akkrediteringsorganers (EA) multilaterale aftale om gensidig anerkendelse. 4

Stk. 2. Et certificeringsorgan, jf. stk. 1, skal være akkrediteret efter den til enhver tid gældende standard DS/EN ISO/IEC 17021 "Overensstemmelsesvurdering – Krav til organer der foretager audit og certificering af ledelsessystemer" og akkrediteringsområdet skal omfatte denne bekendtgørelse. 5

Stk. 3. Udover de angivne krav i stk. 2, skal akkrediteringen omfatte vurdering af certificeringsorganets gennemgang af de certificerede sagkyndige virksomheder, herunder kravene i § 12, stk. 3. 5

Krav til inspektionsorgan

§ 14. Et inspektionsorgan, som udfører opstillingsinspektion og periodisk inspektion af en elevator, rulletrappe eller lignende maskine, skal være akkrediteret af DANAK – Den Danske Akkrediteringsfond eller af et tilsvarende anerkendt akkrediteringsorgan, som har undertegnet den Europæiske Samarbejdsorganisation for Akkrediteringsorganers (EA) multilaterale aftale om gensidig anerkendelse. 6

Stk. 2. Inspektionsorganet, jf. stk. 1, skal være akkrediteret efter den til enhver tid gældende standard DS/EN ISO/IEC 17020 "Overensstemmelsesvurdering – Krav til forskellige typer inspektionsorganer", som inspektionsorgan type A. 6

Stk. 3. Udover de angivne krav i stk. 2 skal det ved akkrediteringen af et inspektionsorgan til inspektion af elevatorer, rulletrapper og lignende maskiner dokumenteres, at virksomheden: 6

- 1) har kendskab til arbejdsmiljølovgivningen og relevante, anerkendte normer, standarder m.v. 6

Det må forventes, at inspektionsorganets medarbejdere er fuldt ud bekendt med detaljer i alle relevante standarder og normer for det område, der er indeholdt i deres inspektionsprogram. Inspektøren kan være specialiseret i enkelte områder.

Det må ligeledes forventes, at inspektionsorganet følger den udvikling, der sker på området herunder deltager i det fælles europæiske samarbejde, som er på området.

- 2) godtgør, at medarbejdere løbende informeres om og instrueres i relevante bekendtgørelser, AT-vejledninger, normer, standarder, samt har kendskab til fabrikanters og installatørers brugsanvisninger, vedligeholdelsesvejledninger m.v., der er relevante for de typer af elevatorer, rulletrapper eller lignende maskiner, som virksomheden udfører inspektion af. 6
- 3) er i besiddelse af det nødvendige værktøj, herunder måleudstyr, for at kunne udføre inspektionen, og 6

Inspektionsorganet skal have alt det nødvendig udstyr, som er nødvendig i forbindelse med inspektionen. Der kan dog anvendes udstyr, som er stillet til rådighed af det certificeret sagkyndig virksomhed, men hvis afgørelsens udslag baseret på måleinstrumentets visning, skal dette indgå i inspektionsorganets kalibreringsprogram for måleinstrumenter.

- 4) anvender personale, der har indgående kendskab til elevatorers, rulletrappers og lignende maskiners virkemåde, sikkerhedsfunktioner og afprøvningsmetoder samt er i stand til at vurdere om indretningen af elevatoren, rulletrappen eller den lignende maskine fortsat opfylder relevante krav. 6

På baggrund af udbredelsen af viden, nævnt i punkt 1 ovenfor, skal det forventes, at alle inspektører er fuld ud viden om sin opgave, og er i stand til at vurdere hvad der er uden for de tilladte græseværdier fastsat i relevante normer, standarder, bekendtgørelser m.v. samt at kunne fastslå hvornår der er sket overtrædelse af ovennævnte krav. Det skal ligeledes forventes, at inspektøren er i stand til at træffe sin afgørelse i forhold til om der kan ske forlængelse i en kortere periode jf. bilag 6 eller om der er tale om forhold, som kræver øjeblikke nedlukning af anlægget.

Kapitel 3

Opstilling og opstillingsinspektion

§ 15. Ejeren af en løfteplatform, rulletrappe eller lignende maskine er ansvarlig for, at opstilling sker eller er sket i henhold til fabrikantens anvisninger. ②
③

- Ved opstilling af nyt udstyr skal det sikres, at disse er opstillet i overensstemmelse med fabrikantens anvisning. Det er som udgangspunkt den, der opstiller elevatoren m.v., der skal sikre, at anvisningen er fulgt. Det kan f.eks. være, at der er nogle afstandskrav, som skal overholdes, og det skal ved en slutkontrol sikres, at alle funktioner er virksomme og sikre. ③
- Ved overdragelse af elevatoren m.v. til ejer/bruger, kan det ved gennemgang af brugsanvisningen sikres, at opstillingen er udført korrekt, f.eks. ved at efterspørge protokol for slutkontrol. Protokollen bør gemmes sammen med brugsanvisningen. Der kan i tillæg efterspørges en rapport for opstillingsinspektionen, der er beskrevet i § 16, og som elevatorinstallatøren skal gemme i mindst 10 år. ③

Stk. 2. Den, der er ansvarlig for at opføre en bygning, konstruktion eller et anlæg, og den, der opstiller løfteplatformen, rulletrappen eller den lignende maskine, skal dels gensidigt udveksle de nødvendige oplysninger, og dels træffe de foranstaltninger, der kræves, for at løfteplatformen, rulletrappen eller den lignende maskine kan fungere korrekt og kan benyttes under betryggende forhold.

2
3

Elevatorinstallatøren skal videregive oplysninger om de kræfter, bygningen udsættes for til den ansvarlige for opførelsen af bygning. Herudover skal der ligeledes viderebringes krav til elforsyning og tovejskommunikation samt krav om adgangsveje. Omvendt skal elevatorinstallatøren have alle de oplysninger om bygningen, der er relevante for udførelsen af installationen, herunder anvendelsen af bygningen.

2
3

Stk. 3. For CE-mærkede elevatorer efter Elevatordirektivet gælder pligter svarede til stk. 1 og 2, jf. Elevatordirektivet.

2
3

§ 16. Efter opstilling eller flytning af en elevator, rulletrappe eller lignende maskine samt efter væsentlig reparation eller ombygning, jf. § 41, er ejeren ansvarlig for, at elevatoren, rulletrappen eller lignende maskine først tages i brug første gang når et inspektionsorgan, jf. § 14,

2

- 1) har foretaget inspektion af opstillingen af elevatoren, rulletrappen eller den lignende maskine, og ⑥
- 2) har attesteret at kravene i bilag 1 er opfyldt, jf. § 17. ⑥
 - Opstillingsinspektionen skal udføres, inden elevatoren m.v. sættes i drift. Inspektionsorganet, der udfører opstillingsinspektionen, skal være akkrediteret til at måtte udføre opgaven. Akkrediteringen gives af DANAK eller af et tilsvarende anerkendt akkrediteringsorgan jf. § 14, hvor det ligeledes kan verificeres, om det pågældende inspektionsorgan er akkrediteret. ⑥
 - Inspektionsorganet vil opsætte en attest som bevis for, at elevatoren m.v. overholder alle relevante krav. Attesten opsættes synligt for brugeren. ⑥
③
 - De nærmere krav til opstillingsinspektionen fremgår af bilag 1 til denne bekendtgørelsen. ⑥

§ 17. Ved opstillingsinspektionen skal inspektionsorganet inspicere opstillingen i henhold til kravene i bilag 1. ⑥

Stk. 2. Inspektionsorganet skal udfærdige en opstillingsinspektionsrapport om indholdet af og konklusionen på opstillingsinspektionen. Rapporten skal være sporbar til elevatoren, rulletrappen eller den lignende maskine. 6

Stk. 3. Inspektionsorganet skal datere og underskrive opstillingsinspektionsrapporten og indføre rapporten eller konklusionen af denne i journalen for elevatoren, rulletrappen eller den lignende maskine, jf. § 9. Dette skal ske, uanset om kravene i bilag 1 er opfyldt. 6

Stk. 4. Hvis kravene i bilag 1 er opfyldt, udfærdiger inspektionsorganet en inspektionsattest med datoen for udført opstillingsinspektion. Endvidere angives datoen for, hvornår førstkommande inspektion senest skal være foretaget, jf. § 33. 6

Stk. 5. Inspektionsorganet skal datere og underskrive inspektionsattesten og skal placere attesten synligt og iøjnefaldende for brugeren af elevatoren, rulletrappen eller den lignende maskine. 6

Stk. 6. Hvis opstillingsinspektionen viser, at et eller flere af kravene i bilag 1 ikke er opfyldt, meddeles dette til ejeren af elevatoren, rulletrappen eller den lignende maskine med oplysning om hvilke konkrete krav, der ikke er opfyldt. 6

Kapitel 4

Krav efter ibrugtagning

§ 18. Ejeren er ansvarlig for at elevatoren, rulletrappen eller den lignende maskine ikke bruges, hvis der ikke er udstedt en inspektionsattest, eller datoen for førstkommende inspektion er overskredet, jf. § 33. **2**

- Inspektionsattesten er opsat synligt for brugeren, og er bevis for, at elevatoren m.v. er inspiceret af et inspektionsorgan, og er fundet i orden. Attesten indeholder oplysninger om, hvem der har udført inspektionen, og hvornår seneste inspektion er udført. I attesten er ligeledes oplyst, hvornår næste inspektion senest skal udføres. **3**
6
- Hvis attesten er bortkommet, kan der i de fleste tilfælde rekvireres en ny hos det inspektionsorgan, der har udført inspektionen. **2**
3
4
- Hvis datoen for næste inspektion er overskredet, skal der rekvireres en ny inspektion. Under alle omstændigheder skal elevatoren m.v. tages ud af drift, og må først sættes i drift igen, når der er opsat ny og gyldig attest. **2**
4

§ 19. Efter ibrugtagning er ejeren ansvarlig for at sikre, at uvedkommende ikke har adgang ind i skakten, til maskineriet og dertil knyttede anordninger samt til andre lignende områder, der hører til elevatoren, rulletrappen eller den lignende maskine.

2
3
4

Stk. 2. Efter ibrugtagning er ejeren også ansvarlig for at områderne i stk. 1 til stadighed

2

1) er sikkerheds- og sundhedsmæssigt fuldt forsvarlige.

2
3
4

2) giver mulighed for, at alle funktioner, der er forbundet med arbejde i områderne, kan udføres sikkert og med forsvarlige arbejdsstillinger og -bevægelser,

2
3
4

3) holdes ryddelige,

2

4) har tilstrækkelig belysning svarende til niveauet i relevante gældende standarder, og

2
3
4

5) kan åbnes indefra uden brug af nøgle eller værktøj.

2
3
4

- Efter ibrugtagning er ejeren ansvarlig for, at adgangsveje m.v. til stadighed opfylder bekendtgørelsen om adgangsveje til elevatorer m.v.

2

- Oplysning om adgangsveje findes i Bekendtgørelse 460/2016 om adgangsveje til elevatorer, rulletrapper og lignende maskiner.

Stk. 3. Efter ibrugtagning af en elevator, jf. § 1, stk. 2, nr. 1 og 2, er ejeren, derudover ansvarlig for at sikre, skakt og maskinrum ikke indeholder andre rørintallationer eller kabel-/ledningsinstallationer eller udstyr end de, der er nødvendige for elevatorens drift og sikkerhed. I bygninger, som er opført før 1960, kan kravet fraviges.

②
③
④
⑥

Krav når elevatoren, rulletrappen eller den lignende maskine tages ud af drift

§ 20. Den, der tager en elevator, rulletrappe eller lignende maskine ud af drift, er ansvarlig for at sikre mod eventuel nedstyrtningsfare for personer ved elevatoren, rulletrappen eller den lignende maskine.

②
③
④

§ 21. Bliver en elevator, rulletrappe eller lignende maskine taget ud af drift, skal den adskilles fra energikilden, så utilsigtet igangsætning er udelukket.

②
③
④

- Hvis udstyret ikke skal bruges i en længere periode, eller hvis der er fejl, som medfører, at udstyret ikke må anvendes, skal det tages ud af drift på en forsvarlig måde, jf. § 21, stk. 2 og 3.

③
④

- For elevatorer kan der fortsat være spænding til belysning i stol, skakt og maskinrum. Det skal vurderes, hvorvidt det er nødvendigt at afbryde spændingen til belysningen, herunder om det vil øge risikoen for ulykker, hvis f.eks. lyset i skakten mangler.

2
3
4

Stk. 2. Når en elevator, rulletrappe eller lignende maskine er indrettet med aflåselig afbryder, skal denne aflåses.

3
4

- For udstyr m.v., der er opstillet i henhold til Maskindirektivet eller Elevatordirektivet, kan hovedafbryderen aflåses. Det vil sige, at der kan påsættes en hængelås på hovedafbryder, når denne er i afbrudt stilling. Der skal på hængelåsen påsættes skilt med oplysning om, hvem der har taget udstyret ud af drift.

3
4

- Når styringen udskiftes i forbindelse med ombygning og væsentlig reparation, skal hovedafbryderen udskiftes, hvis denne ikke er indrettet med en aflåselig type jf. BEK 459/2016 § 278, stk. 3.

2
3
4
6

Stk. 3. Hvis en elevator, rulletrappe eller lignende maskine ikke er indrettet med aflåselig afbryder, skal elevatoren, rulletrappen eller den lignende maskine adskilles fra energikilden i henhold til Sikkerhedsstyrelsens regler herom.

2
3
4

For ældre udstyr, hvor der ikke er aflåselig hovedafbryder, kan det være nødvendigt at fjerne hovedsikringerne. Hovedafbryderen fjerner alt forsyningsspænding til styring og drivmaskine.

3

4

Regelmæssigt tilsyn

§ 22. Ejeren af en elevator, rulletrappe eller lignende maskine er ansvarlig for, at en person med fornøden teknisk indsigt regelmæssigt foretager tilsyn med elevatoren, rulletrappen eller den lignende maskines almindelige funktioner. 2

- Tilsynet har til formål at sikre, at der ikke umiddelbart er nogen fare for brugeren. 2
- Hvis brugsanvisningen til anlægget indeholder anvisninger for regelmæssigt tilsyn, skal disse følges. 2
- Det er vigtigt at påpege, at dette tilsyn ikke har med Arbejdstilsynets, inspektionsorganets eller den sagkyndige virksomheds tilsyn at gøre, men alene omhandler syn af egne anlæg. 2
- Regelmæssigt tilsyn omfatter alene et visuelt tjek af elevatorens m.v. områder og afskærmninger. Der skal ikke udføres nogen former for indgreb i funktioner eller virkemåde. Der skal ligeledes ikke demonteres nogen dæksler og låg. 2

- Ved nyere elevatorer m.v., som er CE-mærket, er der ved alle sikkerhedsrelaterede funktioner installeret selvovervågning, som sikrer, at fortsat drift ikke opretholdes, hvis der er sikkerhedsmæssige fejl. ②
- Tilsynet ved CE-mærkede elevatorer m.v. vil være begrænset, hvorimod det kan være nødvendigt med hyppigere tilsyn ved ældre elevatorer m.v. ②
- Tilsynet skal i alle tilfælde omfatte et tjek af, om elevatoren m.v. har været udsat for forhold herunder hærværk, der kan medføre fare, samt om skiltningen i § 7 fortsat er synlig, og om inspektionsattesten er gyldig. ②

Stk. 2. Den, der regelmæssigt tilser elevatoren, rulletrappen eller den lignende maskine, jf. stk. 1, skal derudover tilse, at områderne i § 19, stk. 1, er ryddelige, aflåste og kun indeholder genstande, som hører til elevatoren, rulletrappen eller den lignende maskine. ②

§ 23. Har den, der regelmæssigt tilser elevatoren, rulletrappen eller den lignende maskine, jf. § 22, fundet mangler eller uregelmæssigheder, som ikke er afhjulpet, når tilsynet slutter, skal disse informationer viderebringes til ejeren. ②

Kontrol

§ 24. En ejer af en elevator, rulletrappe eller lignende maskine er ansvarlig for, at en certificeret sagkyndig virksomhed, jf. § 12, kontrollerer elevatoren, rulletrappen eller den lignende maskine. 2

Stk. 2. Intervallet for kontrol, jf. stk. 1, fremgår af bilag 2. Hvis fabrikanten eller elevatorinstallatøren foreskriver hyppigere kontroller end i bilag 2, skal fabrikantens eller elevatorinstallatørens anvisninger følges. 2
3
4
6

- Det af fabrikanten eller elevatorinstallatøren forskrevne antal kontroller (serviceeftersyn) skal overholdes. Antallet er begrundet i opstillingssted, anvendelse og hvordan anlægget var indrettet fra nyt. Antallet må ikke være mindre end det der er angivet i bilag 2. 2
3
6
- For "ikke CE-mærkede" anlæg gælder de antal kontroller der er angivet i bilag 2. 2
6

Stk. 3. Derudover skal en certificeret sagkyndig virksomhed foretage kontrol af elevatoren, rulletrappen eller den lignende maskine hver gang den har været udsat for specielle forhold, som kan have betydning for, om elevatoren, rulletrappen eller den lignende maskine kan bruges sikkerheds- og sundhedsmæssigt fuldt forsvarligt. 4

§ 25. Ved kontrollen skal den certificerede sagkyndige virksomhed som minimum kontrollere de forhold, der fremgår af bilag 3. 4

Stk. 2. Derudover skal den certificerede sagkyndige virksomhed foretage kontrol efter fabrikan- tens eller elevatørinstallatørens anvisninger. 4

§ 26. Den certificerede sagkyndige virksomhed, der udfører kontrollen, jf. §§ 24 og 25, skal udfærdige en kontrolrapport om indholdet af og konklusionen på kontrollen. Rapporten skal være sporbar til elevatoren, rulletrappen eller den lignende maskine. 4

Stk. 2. Den certificerede sagkyndige virksomhed skal datere og underskrive kontrolrapporten og indføre rapporten eller konklusionen af denne i journalen for elevatoren, rulletrappen eller den lignende maskine, jf. § 9. 4

- Kontrolrapporten og journalen skal være tilgængelig for ejer, certificerede sagkyndige, inspektionsorgan og myndigheder. Kontrolrapporten og journalen må gerne være elektronisk. 4
- Hvis der er elektronisk adgang til dokumentationen, skal denne ske via direkte link, eksempelvis via ejerens log-on til den/de forskellige applikationer, hvor dokumentationen er opbevaret. Adgang til elektronisk dokumentation må ikke være

betinget af, at der først skal ske henven-
delse til certificerede sagkyndige, inspek-
tionsorgan m.fl.

§ 27. Har den certificerede sagkyndige virksom-
hed ved en kontrol, jf. §§ 24-26 fundet mangler
eller uregelmæssigheder, som ikke er afhjulpet,
når kontrollen slutter, er den certificerede sag-
kyndige virksomhed ansvarlig for at informere
ejerens af elevatoren, rulletrappen eller den lig-
nende maskine om manglerne eller uregelmæs-
sighederne. 4

Stk. 2. Hvis mangler eller uregelmæssigheder, jf.
stk. 1, har betydning for sikkerheden skal den
certificerede sagkyndige virksomhed informere
ejerens straks. 4

Reparation og vedligeholdelse

§ 28. Reparation og vedligeholdelse skal udfø-
res af en certificeret sagkyndig virksomhed, jf.
§ 12. 2

§ 29. Under nedennævnte arbejdsprocesser er
arbejdsgiver ansvarlig for, at der er mindst 2
personer til stede, hvoraf den ene person skal
have kvalifikationer, jf. bekendtgørelse om ar-
bejds miljøfaglige uddannelser, og den anden
person er under dennes instruktion: 4

- 1) Ved smøring og kontrol af rulletrapper og
fortove.

- 2) Ved smøring og kontrol af paternosterelevatorer.
- 3) Såfremt der er risiko for indespærring i skakt, hvis den lodrette afstand mellem etagedøre, der kan åbnes, er over 3 m, eller på godslevatorer, hvor etagedørene ikke kan åbnes indefra.

Stk. 2. Kravet i stk. 1, nr. 3, gælder ikke for elevatorer, hvor der er installeret tovejs-kommunikationsudstyr i de områder, hvor der er risiko for indespærring.

§ 30. Kortslutning af sikkerhedskontakter må ikke foretages. Dørkontakter må kun aktiveres uafhængig af døren ved brug af en ekstern dødmandsknap (holdetryk), der ikke kan fastgøres i dørkontakten, og som er egnet til den specifikke belastning. 4

Overkobling af sikkerhedskontakter på elevatorer m.v. i drift må ikke foretages. I bekendtgørelsen er skrevet "kortslutning", hvilket skal forstås som "overkobling"/"by-pass". 4

- Alt arbejde, der udføres under spænding skal udføres i henhold til L-AUS-reglerne/stærkstrømsbekendtgørelsen/eller andet der er tilsvarende L-AUS-reglerne; det vil sige uden risiko for at den person der udfører arbejdet bliver udsat for elektrisk fare.

- Ved fastmonteret overkobling af kredsløb mm, skal dette udføres med ledninger, der er mærket, og beregnet til formålet (tydelige orange ledninger med skilt), hvor ledningsmærkningen identificerer den person, der er bruger af ledningen.
- Hvis der arbejdes i skakten, skal der være et aktiv nødstop (NB: Overkoble aldrig etagedøre og stoldøre samtidig).
- Der skal være en procedure for kontrol af, at alle påsatte overkoblinger er fjernet, før elevatoren m.v. sættes i drift.
- En elevator må først sættes i drift når alle sikkerhedskomponenter m.m. er virksomme.

§ 31. Elevatorer, rulletrapper og lignende maskiners skaktafgrænsning, styr, dragerparti eller andre dele må ikke bruges til at fastgøre stilladser, løfteudstyr og lignende, medmindre disse er indrettet og forberedt for dette.

2

3

4

- 1) Ved korrekt aflastning af en byrde mod nedstyrtning, hvis der skal arbejdes ovenpå eller under byrden, skal dens vægt være kendt før arbejdet iværksættes. En byrde er den totale vægt der skal løftes eller aflastes – f.eks. en elevatorstol med de montører der skal udføre jobbet, deres

værktøj og de dele der skal udskiftes m.v. eller en kontravægt.

- 2) Sikring af hængende byrde:
 - Med mindst 2 uafhængige foranstaltninger – én primær (f.eks. ophæng af byrden via kæder/stropper/taljer) og én sekundær (f.eks. byrdens fangindretning er aktiveret). Nedenstående punkt 6 skal være opfyldt, som den primære, hvis styr anvendes.
 - Hvert af de uafhængige foranstaltninger skal kunne optage mindst det dobbelte af byrdens samlet vægt.
 - Fangindretning må aldrig blive anvendt som den primære foranstaltning.
- 3) Sikring af statisk byrde:
 - Hvis byrden bliver afsat på et fast underlag (f.eks. grubebunden) enten på en "soldat" eller andet lignende understøtning, skal denne/disse sikres mod at kunne vælte med beslag, stropper, reb eller lignende.
 - Den valgte understøtning skal kunne optage byrdens samlet vægt, og styrken af det faste underlag skal undersøges inden aflastning, alternativt stilles understøtning på plader som kan fordele trykket.

- Hvis byrden bliver aflastet på elevatorens bufferanordning, iht. fabrikan- tens anvisning, er dette at betragte som sikkerheds- og sundhedsmæssig fuldt forsvarlig.
- 4) Al løfteudstyr – f.eks. styrklamper, tal- je, kæder, stropper m.fl. – der anvendes for løft og aflastning af byrden skal være fremstillet til dette formål og skal anvendes efter fabrikantens anvisning, herunder periodisk kontrol af udstyret.
 - 5) Løftestropper skal sikres mod skarpe kanter.
 - 6) Ved brug af elevator- og kontravægtstyr for løft og aflastning af byrden, skal der foreligge en styrkeberegning på at styret og dets fastgørelser, kan optage byr- dens belastning. Eller det skal fremgå af elevatorens brugsanvisning. Aflastning af byrden skal altid være fordelt på alle de styr som byrden er i kontakt med, og kræftoptagelserne i styret skal være så tæt på lodret som praktisk muligt. Styrets fastgørelser – styrkonsoller – må aldrig anvendes som bæring eller fastgørel- se for kæder og lignende. Løfteudstyret og dets fastgørelsespunkt kan med for- del trækprøves med karakteristisk last inden byrden løftes. Ved direkte båret hydrauliske elevatorer, skal der altid

være en yderligere sikkerhed, f.eks. understøtning.

- 7) Ved maskinrumsløse elevatorer, hvor drivmaskinen er placeret i toppen af elevatorskakten, må elevatorstolens blokeringsmekanisme til arbejde på og ved drivmaskinen, ikke anvendes som fastgørelse af elevatorstolen, med mindre, dette er tydeligt beskrevet i brugsanvisningen.

§ 32. Når en reparation eller vedligeholdelse er afsluttet, er det den virksomhed, der har udført reparationen eller vedligeholdelsen, der er ansvarlig for, 4

- 1) at de dele af elevatoren, rulletrappen eller den lignende maskine, der har været berørt af reparationen eller vedligeholdelsen, opfylder alle relevante bestemmelser, og 4
- 2) at underrette ejeren om fejl, mangler eller skader som den virksomhed, der har udført reparationen eller vedligeholdelsen, er blevet opmærksom på i forbindelse med arbejde på elevatoren, rulletrappen eller den lignende maskine. 4

Idriftsættelse efter reparation eller vedligeholdelse må kun ske efter en uddannet elevatormontør jf. § 12, stk. 3, punkt 6, har godkendt reparationen. 4

Periodisk inspektion

§ 33. En ejer af en elevator, rulletrappe eller lignende maskine er ansvarlig for, at et inspektionsorgan, jf. § 14, foretager inspektion af elevatoren, rulletrappen eller den lignende maskine hvert tredje år med højst 36 måneders mellemrum, jf. dog stk. 2.

2

4

- For at være sikker på, at elevatoren m.v. kan forblive i drift, anbefales det, at inspektionen udføres ca. 2 måneder før elevatorens m.v. attestudløbsdato. Der ved sikres tilstrækkelig tid, til at eventuelle mangler kan blive udbedret, hvis en ekstra inspektion skulle blive nødvendig.
- Såfremt der ved inspektionen er konstateret fejl eller mangler, som resulterer i, at der ikke kan gives tilladelse til videre drift, eller at tilladelsen kun kan gives i en tidsbegrænset periode, skal det samme inspektionsorgan have mulighed for at kontrollere elevatoren m.v., efter at fejlen er rettet. Det er ikke hensigtsmæssigt at rekvirere et andet inspektionsorgan, som kan være nødsaget til at starte forfra med inspektionen.
- Inspektionsorganet, der udfører inspektionen skal være akkrediteret til at udføre opgaven. Akkrediteringen gives af DANAK

2

4

4

6

eller af et tilsvarende anerkendt akkrediteringsorgan jf. § 14, hvor det ligeledes kan verificeres, om det pågældende inspektionsorgan er akkrediteret.

6

Stk. 2. Personførende, tovbårne elevatorer uden hastighedsstyret fangindretning samt paternosterelevatorer skal have foretaget inspektion hver andet år med højst 24 måneders mellemrum.

2

4

6

- Ved elevatorer, hvor fanget på stolen ikke aktiveres direkte af en hastighedsvagt, er der krav om hyppigere inspektioner. Dette gælder dog kun for tovbårne elevatorer og ikke for tov-hydrauliske.
- Det er ikke umiddelbart muligt at se, om elevatoren er omfattet af ovenstående, da det kan være nødvendigt at få adgang til skakten for at fastslå, om der er monteret fang, som aktiveres af hastighedsvagten. Dog er alle tovbårne elevatorer, der er installeret efter 1. februar 1981 monteret med hastighedsstyret fangindretning.

§ 34. Inspektionsorganet skal udføre inspektion af, om alle krav i bilag 4 om sikkerheden for brug af elevator, rulletrappe og lignende maskine, og i bilag 5 om sikkerheden for service- og vedligeholdelsespersonale, er opfyldt.

6

Stk. 2. Inspektionsorganet skal udfærdige en inspektionsrapport om indholdet af og konklusionen på inspektionen. Rapporten skal være sporbar til elevatoren, rulletrappen eller den lignende maskine. 6

Stk. 3. Inspektionsorganet skal datere og underskrive inspektionsrapporten og indføre rapporten eller konklusionen af denne i journalen for elevatoren, rulletrappen eller den lignende maskine jf. § 9. Dette skal ske, uanset om kravene i bilagene er opfyldt. 6

- Inspektionsorganet skal udstede en rapport med oplysninger om, hvad der er inspiceret. 6
 - Rapporten skal indeholde informationer om resultatet af inspektionen, og den skal være sporbar til elevatoren. Rapporten må gerne være elektronisk. 6
 - Foruden rapporten skal journalen udfyldes med oplysning om, hvornår inspektionen er udført og resultatet heraf. Det skal ligeledes fremgå, hvem der har udført inspektionen, og der skal stemples med inspektionsorganets stempel. 6
-

Stk. 4. Hvis kravene i både bilag 4 og 5 er opfyldt, udfærdiger inspektionsorganet en inspektionsattest med datoen for udført inspektion. Endvidere angives datoen for, hvornår førstkommende inspektion senest skal være foretaget, jf. § 33. 6

Stk. 5. Hvis kravene i bilag 4 er opfyldt, men der er mangler i forhold til kravene i bilag 5, udfærdiger inspektionsorganet en inspektionsattest med datoen for udført inspektion og datoen for, hvornår førstkommende inspektion senest skal være foretaget. Datoen for førstkommende inspektion må senest være 3 måneder efter den udførte inspektion. Inspektionsorganet meddeler ejeren af elevatoren, rulletrappen eller den lignende maskine, hvilke konkrete krav i bilag 5, der ikke er opfyldt, og orienterer om datoen for, hvornår førstkommende inspektion senest skal være foretaget. 2
6

- Inspektionsorganet kan udstede en attest med en begrænset gyldighedsperiode på 3 måneder. Dette kan kun ske, hvis der er konstateret mangler, som ikke direkte har indflydelse på sikkerheden ved anvendelsen af elevatoren m.v. 6

Normalt vil dette være mangler i adgangsveje herunder manglende afskærmning eller belysning.

- Når manglerne er udbedret, skal der gennemføres en ny inspektion, som kan begrænses til at omfatte en kontrol af, om manglerne er udbedret. Såfremt der ikke længere er mangler ved elevatoren m.v., kan der udstedes ny attest for en 2-årige eller 3-årige periode, jf. § 33. Dog skal udløbsdatoen regnes fra første inspektion.

④

⑥

Stk. 6. Hvis der er mangler i forhold til kravene i pkt. 1-16 i bilag 4, må inspektionsorganet ikke udstede en inspektionsattest. Inspektionsorganet meddeler ejeren af elevatoren, rulletrappen eller den lignende maskine, hvilke konkrete krav i bilag 4, der ikke er opfyldt. Hvis ejeren ikke lader elevatoren tage ud af drift og får den tidligere inspektionsattest fjernet, er inspektionsorganet ansvarlig for straks at informere Arbejdstilsynet herom.

②

⑥

Stk. 7. Hvis der alene er mangler i forhold til pkt. 17 i bilag 4, udfærdiger inspektionsorganet en inspektionsattest med datoen for udført inspektion og datoen for, hvornår førstkommende inspektion senest skal være foretaget. Datoen for førstkommende inspektion må senest være 1 måned efter førstkommende kontrol. Inspektionsorganet meddeler ejeren af elevatoren, rulletrappen eller den lignende maskine, at der ikke er udført de lovpligtige kontroller på elevatoren, rulletrappen eller den lignende maskine, og orienterer om datoen for, hvornår førstkommende

②

⑥

inspektion senest skal være foretaget. Inspektionsorganet orienterer Arbejdstilsynet, hvis der fortsat ikke foretages de lovpligtige kontroller.

Hvis den lovpligtige kontrol (serviceeftersyn) **ikke** rettidig er udført, er formålet med § 34, stk. 7, at den certificeret sagkyndig virksomhed skal sikre, at kontrollen er udført inden ultimo næstkommende måned (altså: løbende måned + et måned).

④

Stk. 8. Inspektionsorganet skal placere inspektionsattesten synlig og iøjnefaldende for brugerne i elevatoren, på rulletrappen eller den lignende maskine.

⑥

④

Placering af inspektionsattest for rulletrapper og -fortove er problematisk, da attesten skal være synlig og iøjnefaldende for brugerne. Det anbefales at der anvendes en såkaldt "ur-ski-ve-klistermærke", der placeres ved rulletrappens pitogram.

⑥

④

§ 35. Inspektionsorganet skal indføre konklusionen af inspektionen i journalen og attestere, at elevatoren, rulletrappen eller den lignende maskine er inspiceret i henhold til kravene i bilag 4 og bilag 5.

⑥

Kapitel 5

Ombygning og væsentlig reparation af personelevatorer og person-godselevatorer, jf. § 1, stk. 2, nr. 1 og 2

§ 36. Ved ombygning og væsentlig reparation af personelevatorer og person-godselevatorer, jf. § 1, stk. 2, nr. 1 og 2, forstås følgende:

- 1) Ændring af mærkehastighed
 - 2) Ændring af nyttelast
 - 3) Ændring af egenvægt af elevatorstol
 - 4) Ændring af løftehøjde
 - 5) Udskiftning af styring
 - 6) Udskiftning af styr
 - 7) Udskiftning af fangindretning
 - 8) Udskiftning af stolbøjle
 - 9) Udskiftning af stol
 - 10) Udskiftning af drivmaskineri
 - 11) Udskiftning af palarrangement med automatisk antikrybesystem.
-

Stk. 2. Undtaget fra stk. 1 er udskiftning af komponenter i stk. 1, nr. 5-11, hvor der udskiftes med identiske komponenter.

- En identisk komponent er en komponent, som har sammenlignelige egenskaber og dimensioner som den komponent den skal erstatte, og er enten den fuldstændig samme model eller en tilsvarende model, der er CE-mærket. ④
- Det er ikke muligt at udskifte palarrangementet med automatisk antikrybesystem i henhold til undtagelsen. En sådan udskiftning skal altid behandles som en ombygning. ④

§ 37. Ombygning og væsentlig reparation af elevatorer skal ske, så elevatoren efter ombygning eller væsentlig reparation er sikkerheds- og sundhedsmæssigt fuldt forsvarlig. ② ④ ⑤

Stk. 2. Ombygning og væsentlig reparation af elevatorer, der ikke er CE-mærket, jf. § 1, stk. 2, nr. 2, skal ske efter kapitel 10 i bekendtgørelse om indretningskrav til eksisterende elevatorer m.v., der ikke er CE-mærket. ② ④

Stk. 3. Ved ombygning og væsentlig reparation af CE-mærkede elevatorer, jf. § 1, stk. 2, nr. 1, skal principperne i Elevatordirektivet anvendes, så elevatoren efter ombygningen eller den væsentlige reparation, lever op til de væsentlige sikkerheds- og sundhedskrav i bilag 1 til Elevatordirektivet. ② ④

- Ved ombygning og væsentlig reparation skal man følge anvisningerne i elevatorens brugsanvisning. Såfremt der ændres på elevatoren, og dette ikke er omfattet af brugsanvisning, skal fabrikantens anvisning for de ombyggede dele følges. Uanset omfanget af ombygningen skal kravene i Elevatordirektivet følges (BEK nr. 1540/2015). Der kan anvendes harmoniserede standarder for opfyldelse af kravene. 4
- Kravene kan begrænses til at omfatte de ombyggede dele samt eventuelle dele, som vil blive påvirket af ombygningen. 4

Stk. 4. Journal og brugsanvisning skal opdateres efter ombygning og væsentlig reparation. 4

Verifikation

§ 38. Et inspektionsorgan, som udfører verifikation af en ombygning eller væsentlig reparation af elevatorer, skal være akkrediteret af DANAK – Den Danske Akkrediteringsfond eller af et tilsvarende anerkendt akkrediteringsorgan, som har undertegnet den Europæiske samarbejdsorganisation for Akkrediteringsorganers (EA) multilaterale aftale om gensidig anerkendelse. 4
6

Stk. 2. Akkrediteringsområdet skal svare til modul G (EF-enhedsverifikation), jf. Elevatordirektivet. 4
6

Stk. 3. Bemyndigede organer, som er notificeret til EU-kommissionen som organ, der er udpeget til at gennemføre procedurer efter modul G i henhold til Elevatordirektivet, anses for at opfylde betingelserne som inspektionsorgan, jf. stk. 1 og 2.

4
6

§ 39. Før ibrugtagning efter ombygning eller væsentlig reparation af en personelevator eller persongodselevator, jf. § 1, stk. 2, nr. 1 og 2, skal den tekniske dokumentation forelægges for et inspektionsorgan til verifikation, jf. § 38.

4

Stk. 2. Ansøgning om verifikation skal vedlægges tilsvarende dokumentation som den tekniske dokumentation, der er nævnt i enhedsverifikation (modul G) i Elevatordirektivet.

4

Den tekniske dokumentation skal som minimum omfatte de dele, der er ombygget, samt de dele, som er påvirket af ombygningen, og skal, hvor det er relevant mindst indeholde følgende elementer:

4

- En beskrivelse af ombygningen.
- Konstruktionstegninger og -diagrammer og produktionstegninger og -diagrammer.
- De forklaringer, der er nødvendige for at forstå disse tegninger og diagrammer, og hvordan elevatoren fungerer.

- En oversigt over væsentlige sikkerheds- og sundhedskrav, der er taget i betragtning.
- En liste over de helt eller delvist anvendte harmoniserede standarder.
- En kopi af EU-typeafprøvningsattesterne for de anvendte sikkerhedskomponenter.
- Resultaterne af de konstruktionsmæssige beregninger, som elevatorinstallatøren har foretaget eller ladet foretage.
- Prøvningsrapporter.
- Et eksemplar af den brugsanvisning med de planer og diagrammer, som er nødvendige for normal brug samt for vedligeholdelse, kontrol (serviceeftersyn), reparation, regelmæssige kontroller og nødsækningsprocedure.

§ 40. Den del eller de dele af elevatoren, der er ombygget eller har undergået væsentlig reparation, skal undersøges i forhold til overholdelsen af de gældende regler herfor, jf. § 37. Herunder skal navnlig den tekniske dokumentation undersøges, og de anvendte materialer og sikkerhedsudstyr skal vurderes.

4

Stk. 2. Der skal foretages en afsluttende kontrol svarende til Elevatordirektivets bilag om afsluttende kontrol af elevatorer af den del eller de dele af elevatoren, der er ombygget eller har undergået væsentlig reparation, herunder skal inspektionsorganet undersøge den tekniske dokumentation og elevatoren samt gennemføre de prøvninger, der er omhandlet i de relevante standarder, eller tilsvarende prøvninger for at verificere, at elevatoren er i overensstemmelse med de relevante krav i dette direktiv.

6

Undersøgelserne af elevatoren skal mindst omfatte følgende, dog set i forhold til, om den har været påvirket af ombygningen:

6

- elevatorens funktion uden belastning og ved maksimal belastning for at sikre, at sikkerhedsanordningerne er monteret korrekt og fungerer tilfredsstillende (stopanordninger, låse, mv.).
- elevatorens funktion ved maksimal belastning og uden belastning for at sikre, at sikkerhedsanordningerne fungerer tilfredsstillende ved strømsvigt.
- statisk afprøvning med en belastning, der svarer til 1,25 gange mærkelasten.

Efter disse prøvninger skal det kontrolleres, at der ikke er sket nogen deformation eller forringelse, som vil kunne hindre sikker brug af elevatoren.

Stk. 3. Hvis de gældende regler, jf. § 37 er opfyldt, udsteder inspektionsorganet en verificationsrapport med sporbarhed til elevatoren. Verifikationsrapporten skal indeholde oplysninger om, hvilke prøvninger der er foretaget og resultaterne af disse. Konklusionerne på verificationsrapporten skal indføres i elevatorens journal, og journalen skal stemples med inspektionsorganets bomærke og årstallet for verifikationen. ⑥

§ 41. Efter verifikationen skal der udføres opstillingsinspektion og periodisk inspektion, jf. §§ 16-17 og 33-35. ⑥

Kapitel 6

Administrative bestemmelser

Arbejdstilsynets tilsyn og kontrol

§ 42. Arbejdstilsynets medarbejdere har, uden retskendelse, mod behørig legitimation, til enhver tid adgang til at føre kontrol og tilsyn med anvendelsen m.v. af elevatorer, rulletrapper og lignende maskiner, herunder hvor anvendelsen m.v. er af ikke-erhvervsmæssig karakter og sker af en person på eller i dennes private bolig, fritidsbolig, grund i tilknytning hertil, køretøj eller fritidsfartøj. ❶

Dispensation

§ 43. Arbejdstilsynet kan, hvor særlige forhold foreligger, i enkelttilfælde tillade afvigelser fra bestemmelserne i denne bekendtgørelse, når det skønnes rimeligt og fuldt forsvarligt. ❶

- Hvis Arbejdstilsynet meddeler dispensation fra krav i bekendtgørelsen, er det vigtigt, at dispensationen gemmes, og gøres tilgængelig for certificeret sagkyndig og inspektionsorganer. Hvis der ikke kan fremvises dispensation for konkretet krav i bekendtgørelsen, skal kravene overholdes. ❷

- Bekendtgørelsen tager ikke højde for fredede eller bevaringsværdige bygninger. Såfremt, at der er specielle forhold omkring fredningen, som gør det umuligt at gennemfører ændringer af elevatoren m.v., er det op til ejeren af elevatoren at indhente dispensation for de relevante krav i bekendtgørelsen. Dispensation ansøges hos Arbejdstilsynet.

2

Klage

§ 44. Afgørelser truffet af Arbejdstilsynet efter denne bekendtgørelse kan påklages efter § 81 i lov om arbejdsmiljø.

1

Straf

§ 45. Medmindre højere straf er forskyldt -efter lov om arbejdsmiljø eller anden lovgivning straffes med bøde eller fængsel i indtil 2 år den, der:

7

- 1) overtræder §§ 5-41
- 2) ikke efterkommer et påbud eller forbud, der er meddelt i henhold til bekendtgørelsens bestemmelser
- 3) tilsidesætter vilkår for dispensationer, der er meddelt i henhold til bekendtgørelsens bestemmelser.

Stk. 2. For de i stk. 1, nr. 1 anførte overtrædelser kan der pålægges en arbejdsgiver bødeansvar, selv om overtrædelsen ikke kan tilregnes ham som forsætlig eller uagtsom. Det er en betingelse for bødeansvaret, at overtrædelsen kan tilregnes en eller flere til virksomheden knyttede personer eller virksomheden som sådan. For bødeansvaret fastsættes ingen forvandlingsstraf.

Stk. 3. Der kan pålægges selskaber m.v. (juridiske personer) strafansvar efter reglerne i straffelovens 5. kapitel.

Ikrafttræden og overgangsbestemmelse

§ 46. Bekendtgørelsen træder i kraft den 30. juni 2016. ②

Stk. 2. Bekendtgørelse nr. 635 af 5. maj 2015 om anvendelse m.v. af elevatorer, rulletrapper og lignende maskiner ophæves. ②

Stk. 3. De certificeringer af sagkyndige virksomheder og akkrediteringer af organer, som er foretaget efter bekendtgørelse nr. 629 af 27. juni 2008 om anvendelse og opstilling af elevatorer mv. og bekendtgørelse nr. 677 af 27. juni 2008 om ombygning og væsentlig reparation af elevatorer m.v., er fortsat gældende efter ikrafttræden af denne bekendtgørelse. ④
⑤
⑥

Godkendelse af bekendtgørelsen

Arbejdstilsynet, den 23. maj 2016

PETER VESTERHEDEN

/ Katrine Wied Christensen

Bilag 1

Opstillingsinspektion

Elevatorer, rulletrapper og lignende maskiner skal have opstillingsinspektion, jf. kapitel 3 om opstilling og opstillingsinspektion. Opstillingsinspektionen for opstilling af elevatorer, rulletrapper og lignende maskiner

skal udføres efter:

- punkt 1 til 9 ved opstilling og
- punkt 3 til 11 ved ombygning eller væsentlig reparation.

Opstillingsinspektionen skal omfatte:

- 1) At overensstemmelseserklæring eller kopi af denne er vedlagt journalen eller brugsanvisningen til CE-mærket elevator, rulletrappe eller lignende maskine, og om der i overensstemmelseserklæringen er angivet følgende:
 - a) Fabrikants/elevatorinstallatørs navn og adresse
 - b) Nummer på bemyndiget organ eller evt. fabrikantens eller elevatorinstallatørens egenkontrol
 - c) Særlige funktioner som brandmandselevator, handicapadgang og andre lignende særlige funktioner.

- Det skal sikres, at overensstemmelseserklæring er vedlagt elevatoren m.v., og at den indeholder de rigtige anvisninger til direktivet. Det skal ligeledes sikres, at overensstemmelseserklæringen er sporbar til elevatoren m.v.
 - Det kan fremgå af overensstemmelseserklæringen, hvilke standarder der er anvendt. Dette kan være relevant i forhold til at fastslå, om der er tale om en brandmandselevator, eller om der er taget særlige hensyn til handicapvenlighed.
- 2) At CE-mærket er påført elevatoren, rulletrappen eller den lignende maskine, når der er tale om elevatorer, rulletrapper eller lignende maskiner, der er omfattet af Elevatordirektivet eller Maskindirektivet.
- CE-mærket skal være synlig for bruger.
 - Ved person- og person-godselevatorer skal det være elevatorinstallatøren (den der har monteret elevatoren), som skal fremgå på typeskiltet. Herudover skal CE-mærket efterfølges af nummeret på det bemyndigede organ, der har udført enhedsverifikationen eller den afsluttende kontrol eller eventuelt været involveret i egenkontrollen.

- For udstyr indrettet efter Maskindirektivet, er det fabrikanten, der skal være påført skiltet.
- Der er ikke krav om at typeskiltet skal være på dansk.
- Krav til informationer på typeskilt:

Informationer der skal stå på typeskilt, når omfattet af:	
Elevatordirektivet	Maskindirektivet
Elevatorinstallatør (Navn og adresse ^{NB})	Fabrikant (Navn og adresse ^{NB})
CE-mærke samt nummer på det bemyndigede organ	CE-mærke
(Typebetegnelse ^{NB})	(Typebetegnelse ^{NB})
Serienummer	Serienummer
Årgang	Årgang
Max. belastning [Antal personer og/eller antal kg]	Max. belastning (Ekskl. Rulletrapper og -fortove)
NB: Skal være placeret på anlægget, men kan være placeret andet sted, som ikke er synlig for brugeren af anlægget.	

- 3) At adgangsveje frem til elevatorskakt er i overensstemmelse med kravene i bekendtgørelse om adgangsveje til elevatorer, rulletrapper og lignende maskiner
- 4) At adgangsveje til områder med maskineri og lignende anordninger, som er nødvendige for kontrol, vedligeholdelse, reparation eller nødbetjening af elevatoren, rulletrappen eller den lignende maskine er i overensstemmelse med kravene i bekendtgørelse om adgangsveje til elevatorer, rulletrapper og lignende maskiner.
- 5) At der ikke er fremmede installationer i skakten.
 - Hvis elevatoren m.v. er fra før 1935 kan der være fremmede installationer i skakten. Disse er ikke længere lovlige efter en væsentlig reparation eller ombygning.

Arbejdstilsynet kan, hvor særlige forhold foreligger, i enkelttilfælde tillade afvigelser fra bestemmelserne i denne bekendtgørelse, når det skønnes rimeligt og fuldt forsvarligt.
- 6) At der ikke er fremmede installationer i rum for maskineri. I bygninger, som er opført før 1960, kan kravet være fraveget, hvis der

foreligger væsentlige tekniske vanskeligheder forbundet med opfyldelsen af kravet.

- En fremmed installation er en installation der ikke har noget med elevator installation at gøre.
- Et maskinrum er et lukket maskinområde med loft, vægge, gulv, og adgangsdør(e), hvori maskineri i sin helhed eller maskindele er placeret.
- Maskineri er udstyr som f.eks. styreskab, drivsystem, drivmaskineri, hovedafbryder, og foranstaltninger til nødbetjening.
- Der kan i de fleste tilfælde fastslås, hvornår installationen er udført ved datomærkning på kabler og ledninger.
- Hvis der i maskinrummet findes andet maskineri til andre elevatorer m.v. anses disse ikke for fremmede installationer. Se evt. pkt. 16 i bilag 4.
- Der må ikke installeres nye fremmede installationer i skakt eller i rum tilhørende elevatoranlægget, uanset anlæggets eller bygningens opførelses tidspunkt.

Der kan søges dispensation for dette krav på ikke-CE-mærkede elevatoranlæg.

- Hvis der er fremmede installationer i rum tilhørende elevatoren, fra før d. 1. februar 1981, er disse stadig lovlige efter en ombygning eller væsentlig reparation.
- Hvis der er fremmede installationer i rum tilhørende elevatoren, fra efter d. 31. januar 1981, skal der foreligge en dispensation på disse. Kan denne ikke findes, skal der søges igen.

Et minimumskrav for at opnå dispensation er, at den fremmede installation er forskriftsmæssigt installeret, og under forudsætning at installationen og ledningsføringen ikke kan medføre fejlstyring på elevatoranlægget.

- Ved opstilling af en ny elevator m.v. i en gammel eller ny skakt skal installationen af det nye anlæg overholde nutidige regler, hvilket betyder at der ikke må forefindes fremmede installationer i skakt og/eller rum tilhørende elevatoranlægget.

Der kan ikke opnås dispensation, for dette krav.

- 7) Om øvre og nedre redningsrum som frit rum er tilstrækkelige i forhold til reglerne, eller om der foreligger en forhåndsgodkendelse efter bekendtgørelse om indretning m.v. af elevatorer, for så vidt angår elevatorer omfattet af Elevatordirektivet
- For CE-mærkede elevatorer skal der minimum være en frihøjde på 1 m over stolen og minimum 0,5 m under stolen.
 - Reglerne for redningsrummet er nærmere beskrevet i de harmoniserede standarder under Elevatordirektivet. Disse standarder går altid forud for ovennævnte præcisering.
 - Såfremt frihøjden ikke er til stede, skal Arbejdstilsynet havde meddelt dispensation fra kravet med angivelse af betingelser, som sikre personer i tilfælde af farlige hændelser.
 - Konklusionen af en AT-dispensation skal være noteret i journalen og dispensationen bør være ved elevatoren. Såfremt denne ikke findes, kan ejeren hente denne fra Arbejdstilsynet.
- 8) Indretning ^{note 1)} af rum for drivmaskineri og adgangsvveje, herunder:

- Frihøjde i rum for maskineri og adgangsvveje til rum for maskineri
- Belysning i rum for maskineri og adgangsvveje til rum for maskineri
- Placering af og frit areal foran styreskabe og servicepaneler
- Aflåsning m.m. af døre til skakt og rum til maskineri
- Imødegåelse af risiko for indespærring, jf. kravene i bekendtgørelse om adgangsvveje til elevatorer, rulletrapper og lignende maskiner.

Note 1) Gælder dog ikke for CE-mærkede elevatorer for så vidt angår de områder, der er underlagt krav i Elevatordirektivet

- 9) Afprøvning og inspektion af særlige funktioner, jf. overensstemmelseserklæring, eksempelvis brandmandselevator m.m.

Følgende skal kontrolleres på brandmandselevatorer (EN81-72):

- At der på evakueringsetagen forefindes ét brandmandstableau for aktivering af elevatorens brandmands-mode, og brandmandstableau er mærket med et piktogram.

- At nøgle til omskifter i brandmandstableauet og nødåbning af skaktdøre er til rådighed.
- At der er piktogram på elevatorstolens betjeningstableau og på stigeskab/stigeloft.
- At der monteret en positionsindikator på evakueringssetagen og i elevatorstolen, og disse fungerer.
- At der er en stige tilgængelig i elevatorstolen (stigeskab eller stigeloft).
- At der er en stige tilgængelig fra udvendig side af elevatorstolen (eksempelvis fra elevatorstolens tag eller en fastmonteret stige i hele elevatorskaktens længde).
- At der er piktogram for nødåbning af samtlige skaktdøre fra indvendig side af skakten.
- At stoldør(e) er forsynet med en nødåbningswire til åbning af dørens dørlås samt piktogram fra indvendig side af skakten.
- At alle elektriske installationer, der er monteret nærmere end 1 meter fra etagedørene, er beskyttet mod vand (IPX3).

- At elektrisk udstyr i grubebunden skal være mindst IP67.
- At der er installeret dræn/afløb, pumpe eller tilsvarende i gruben for vandafledning, så vandstanden ikke kommer i kontakt med bufferne, og der er spænding på pumpen.
- At elevatoren har mulighed for at blive tilkoblet en sekundær strømforsyning, når den primære strømforsyning afbrydes.

Når elevatoren er aktiveret i brandmandsmode, skal det kontrolleres:

- At omskifter i brandmandstableauet kan aktiveres med en trekantsnøgle.
- At elevatoren straks kører til evakueringssetagen, hvor elevatoren skal stå med åbne døre.
- At dørreversering, som kan aktiveres af røg og varme, inaktiveres.
- At alle etagekald og stolkald ignoreres og samtlige etagetryk herefter er uvirksomme.
- At lystæppe, fotocelle eller anden tilsvarende optisk genåbningsenhed er frakoblet, hvis monteret

- At alle lysarmaturer, der er installeret i elevatorskakten, tændes ved aktivering af brandmandsmode.
- At samtaleanlæg mellem brandmandstableauet, elevatorstolen og maskinrum/servicepanel fungerer.
- At elevatorstyringen kun accepterer ét stolkald ad gangen. Et nyt stolkald sletter det forrige.
- At elevatoren betjener alle etager i bygningen.
- At når elevatoren ankommer til en etage, skal elevatorens dør ikke åbne automatisk.
- At elevatorens dør kun åbnes ved konstant tryk >dør-åbneknop<, der er monteret på elevatorstolens tableau.
- At når man slipper trykket på tableaux >dør-åbneknop<, før døren er helt åben, skal døren lukke automatisk.
- At når man holder trykket på >dør-åbneknop<, indtil døren er helt åben, skal døren forblive åben.

- At der automatisk lyder et akustisk signal i elevatorstolen, hvis dørene er forhindret i at lukke.
- At elevatorstolen er forsynet med en loftslem/luge, og denne kan åbnes udefra uden brug af nøgle, og kan åbnes indefra elevatorstolen ved brug af en trekantnøgle.
- At elevatoren ikke kan køre med åben loftslem/luge, eller når stigen er flyttet væk fra sin plads.
- At elevatoren returnerer problemfrit til normal drift, når brandmandsmode inaktiveres (brandmandstableauet).

For ombygning eller væsentlig reparation, jf. § 36 af personelevatorer og person-godselevatorer, jf. § 1, stk. 2, nr. 1 og 2 skal opstillingsinspektion foruden punkterne 3 til 9 også indeholde en inspektion af:

- 10) At der er udstedt en verifikationsattest, som dækker det ombyggede eller væsentlige reparerede
 - 11) At brugsanvisningen er opdateret med de relevante dele der er ombygget.
-

For elevatorer, der ikke er omfattet af Elevatordirektivet, samt for rulletrapper og lignende maskiner, skal det tillige inspiceres, hvorvidt elevatoren, rulletrappen eller den lignende maskine er opstillet i henhold til fabrikantens anvisninger.

Hvis inspektionen viser, at et eller flere af kravene ikke er opfyldt, meddeles dette til ejeren med henvisning til, hvilke konkrete krav der ikke er opfyldt, jf. § 17.

Inspektionsorganet skal datere og underskrive opstillingsinspektionsrapporten og indføre rapporten eller konklusionen af denne i journalen for elevatoren, rulletrappen eller den lignende maskine, jf. § 9. Dette skal ske, uanset om kravene i dette bilag er opfyldt.

Elevator, rulletrappe og lignende maskine må ikke tages i brug, førend kravene til opstillingsinspektion og kravene om udstedelse af inspektionsattest er opfyldt, jf. §§ 16-17.

Bilag 2

Interval for kontrol af elevatorer, rulletrapper og lignende maskiner

Angivet i det **maksimale antal måneder** mellem hver kontrol

Placeret udendørs¹⁾ eller frit tilgængelig²⁾

Placeret indendørs og ikke frit tilgængelig

		Placeret udendørs ¹⁾ eller frit tilgængelig ²⁾	
		Placeret indendørs og ikke frit tilgængelig	
CE-mærket	Personellevatorer ³⁾ og person-godselevatorer ³⁾	12	12
	Godselevatorer ³⁾ , som ikke er en del af et maskinanlæg, og hvis maksimale belastning er over 100 kg eller hvis adgangsåbning er over 1 m i højden	12	12
	Løfteplatforme ³⁾ til persontransport med lukket ⁴⁾ stol	12	12
	Trappeløbselevatorer ³⁾ til persontransport	12	12
	Personellevatorer og person-godselevatorer, og har lukket ⁴⁾ stol	6	3

	Løfteplatforme til persontransport, og har lukket ⁴⁾ stol	6	3
	Løfteplatforme til persontransport, og med åben stol	3	2
Ikke CE-mærket	Personelevatorer og person-gods-elevatorer	3	2
	Løfteplatforme til persontransport	3	2
	Personelevatorer og person-gods-elevator uden hastighedsstyret fang	2	2
	Paternostre	1	1
	Godselevatorer, som ikke er en del af et maskinanlæg, og hvis maksimale belastning er over 100 kg eller hvis adgangsåbning er over 1 m i højden	6	3
	Rulletrappe og -fortov	6	3
	Trappeløbselevator til persontransport	6	3
	Tandhjulsbaner til persontransport.	3	2

Note 1 Ved udendørs forstås, at mindst én etagedør er placeret udendørs eller til det fri.

Note 2 Ved frit tilgængelig forstås elevatorer, rulletrapper eller lignende maskiner, der primært benyttes af forskellige besøgende uden adgangsbegrænsning i form af låse, adgangskort o.l. Frit tilgængelige elevatorer, rulletrapper og lignende maskiner kan fx være på hospitaler, stationer, i lufthavne, i indkøbscentre o.l.

Note 3 Elevatorer, rulletrapper og lignende maskiner har automatisk elektronisk overvågning af sikkerhedsfunktioner og som afrapporterer status mindst 1 gang i døgnet.

Det er en forudsætning for at anvende det reducerede kontrolinterval på 12 måneder, at der i certificeringen af den sagkyndige virksomhed indgår systemer og processer, som sikrer, at der foretages de nødvendige handlinger ved afrapportering af statuslog, herunder også hvis logafrapporteringen fejler.

Note 4 Ved lukket stol forstås, at elevatorstolen er fuldstændigt lukket med vægge, loft og stoldør.

I bilag 2 er interval for kontrol af brandmands-funktioner ikke oplyst men, hvis elevatoren er indrettet som en brandmandselevator (EN81-72), skal interval imellem kontrollerne være det samme som de normale kontroller (serviceeftersyn), der er noteret i bilag 2, med mindre at fabrikantens anvisning er med et mindre interval.

Bilag 3

Kontrol

Kontrol skal udføres af certificeret sagkyndig virksomhed, jf. § 24, og i henhold til nedenstående minimumskrav samt efter fabrikantens eller elevatorinstallatørens anvisninger for kontrol.

For elevatorer og lignende maskiner i skakt samt for rulletrapper og -fortove er der supplerende krav, der fremgår af afsnit B henholdsvis afsnit C.

- A. Generelle krav
- B. Supplerende krav til elevatorer og lignende maskine i skakt
- C. Supplerende krav til rulletrapper og -fortove

A. Generelle krav

Ved kontrol af elevator, rulletrappe og lignende maskine skal det kontrolleres, at

- 1) elevator, rulletrappe og lignende maskine kan benyttes sikkerheds- og sundhedsmæssigt fuldt forsvarligt,
- 2) ryddeligheden på opstillingsstedet er tilfredsstillende,
- 3) at der ikke er foretaget ændringer i opstillingen af elevatoren, rulletrappen eller den lignende maskine,

- 4) elevator, rulletrappe og lignende maskine kun udsættes for de påvirkninger, den er beregnet til,

Fejlstrømsrelæet (HFI eller HPFI) skal som minimum testes en gang om året, vha. af testknappen.

- 5) der ikke konstateres skader eller mangler, som nødvendiggør en reparation,
- 6) sikkerhedsanordninger, der ikke er nævnt under afsnit B og C, fungerer tilfredsstillende,
- 7) kommunikations- og alarmanlæg fungerer tilfredsstillende.

For alle elevatorer m.v., hvor der er risiko for indespærring, skal der være installeret et to-vejs-kommunikationsmiddel.

NB: to-vejs-kommunikationsmiddel skal også være installeret på løfteplatforme for persontransport, da f.eks. en kørestolsbruger kan blive "indespærret" på platformen (kan ikke komme af ladet, ved et utilsigtet driftstop).

Hvis løfteplatforme for persontransport er installeret i et offentligt rum, og det er muligt at tilkalde hjælp, er der ikke krav til to-vejs-kommunikationsmiddel.

- 8) skilte og mærkning er intakte, og
 - 9) datoen for periodisk inspektion ikke er overskredet, jf. § 33.
-

B. Supplerende krav til elevatorer og lignende maskiner i skakt

Ved kontrol af elevator og lignende maskiner i skakt skal det kontrolleres, at

- 1) etage- og stoldøres sikkerhedsmæssige funktioner er virksomme,
- 2) standsningsnøjagtighed er korrekt,
- 3) lys i skakt og rum for maskineri er tilstrækkelig,
- 4) bæretov er forsvarligt (efterses mindst hver 12. mdr.),
- 5) der ikke forekommer utætheder af betydning for sikkerheden, og at der ikke er olie-spild omkring anlæg,
- 6) fang og hastighedsvagt er funktionsdygtig (efterses mindst hver 12. mdr.), og
- 7) særlige funktioner, fx brandmandselevatorer, er virksomme.
 - Præcisering af ovenstående punkt B, nr. 7, brandmandselev.: Se bilag 1, pkt. 9.

- Et udført brandmandskontrol skal dokumenteres (Checkliste med konklusioner) og indsendes til stedlig brandmyndighed.
- Elevatorer, der er indrettet som "brandmandslignende", er ikke en brandmandselevator, og er derfor ikke omfattet af punkt B nr. 7.

C. Supplerende krav til rulletrapper og -fortove

Ved kontrol af rulletrapper og -fortove skal det kontrolleres, at

- 1) stop-/nødstopknapper og kontakter virker,
- 2) håndlister er sikkerhedsmæssigt forsvarlige, herunder at disse er tilspændt korrekt, er uden skader, har forsvarlige sikkerhedsafstande, at sikkerhedsanordninger ved håndlisteindløb fungerer o.l.,
- 3) balustre, afdækning og lignende er intakte,
- 4) kamplader ved ind- og udløb samt tilhørende sikkerhedsanordninger er intakte og virksomme, og
- 5) inddækning, paneler, kassetter m.v. er intakte.

Bilag 4

Periodisk inspektion af sikkerheden ved brug af elevatorer, rulletrapper og lignende maskiner

Periodisk inspektion skal omfatte både dette bilag 4 og bilag 5, jf. § 34.

Periodisk inspektion af sikkerheden ved brug skal indeholde:

- 1) Afprøvning af anordning til at forhindre elevatorens eller den lignende maskines frie fald,
 - Afprøvningen skal omfatte alle de sammenbyggede dele, der tilsammen forhindrer det frie fald. Afprøvningen kan ske ved nedsat hastighed.
 - Afprøvningen skal foretages ved elevatorer, løfteplatforme og andet udstyr, hvor der er indbygget et fang.
 - Rørbrudsventilen skal afprøves. Hvis det ikke er muligt at afprøve rørbrudsventilen på en sikkerheds- og sundhedsmæssig forsvarlig måde, skal denne udskiftes.
 - Rørbrudsventilen skal afprøves efter udskiftning, jf. kravet om ombygning af elevatorer m.v.

- 2) Afprøvning af anordning til at forhindre elevatorens eller den lignende maskines ukontrollerede opadgående bevægelse,
 - Afprøvningen omfatter de anordninger, som forhindrer opadgående bevægelser. Hvis der er anvendt dobbeltvirkende fang (som både virker opad og nedad) skal fanget afprøves i begge retninger.
 - Hvis der er anvendt wirelås, ekstra bremse på motoren eller anden tilsvarende metode skal dette ligeledes afprøves.
- 3) Afprøvning af bremsesystemet,
 - Det skal ved afprøvningen sikres, at bremsen kan nedbremse og fastholde elevatoren m.v.
 - Hvis der er 2 eller flere bremseser, skal det sikres, at de alle er virksomme, og hvor det er teknisk muligt skal de afprøves hver for sig.
 - For nogle anlæg, hvor der er 2 eller flere bremseser, er det den samlede bremsekraft der gælder, hvilket betyder at selve styringen kontrollere om bremseser er virksomme og i modsat fald sættes anlægget automatisk ud af drift.

- Ved elevatorer med fotocellearrangement skal det kontrolleres, at bremselængden ikke overstiger 0,15 m, når hastigheden ikke overstiger 0,7 m/s.
 - Under specielle forhold kan elevatoren være tilladt med fotocellearrangement og en hastighed på 1 m/s. I disse tilfælde skal det kontrolleres, at bremselængden ikke overstiger 0,3 m.
 - Foruden de mekaniske bremsere skal det ligeledes sikres, at bremselængden ved hydrauliske elevatorer m.v. overholder alle ovenstående punkter.
- 4) Afprøvning af låseanordning ved etagedøre, herunder spillerum mellem dørblade, også ved manuel kraftpåvirkning,
- Alle låseanordningen skal afprøves.
 - Kontrol af spillerum mellem dørblade på stueetagedøren skal foretages, og der tages stikprøver på de øvrige døre (spillerum er mellemrummet mellem karm og dørblad).
 - Dette gælder ligeledes alle etagedøre med glas.

- 5) Afprøvning af det øvrige elektriske sikkerhedsudstyr, herunder
- nødstop
 - hovedafbryderen
 - endestopsfunktioner
 - kontaktorer ved etage-, stol- og inspektionsdøre
 - kontaktlister for kamplader og håndlister
 - tovsælkkontakter
 - bufferkontakter
 - Overstående kontakter er eksempler på de elektriske sikkerhedsfunktioner, der er installeret i elevatorer m.v.
 - Selve afprøvningen af de enkelte elevatorer skal omfatte afprøvning af samtlige elektriske sikkerhedskontakter.
 - Endestopsfunktioner skal afprøves ved at køre stolen/ladet ud i sine yderstillinger, således at stolen/ladet aktiverer endestopskontakten.

- 6) Afprøvning af udstyr til nødbetjening,
Afprøvningen skal udføres i henhold til brugsanvisningen. Dette vil i de fleste tilfælde være en instruktion, der er opsat ved styretavlen eller ved drivmaskinen. Der skal være overensstemmelse mellem instruksen og de faktiske forhold.
- 7) Afprøvning af særlige funktioner, fx brandmandselevatorer,
- Præcisering af ovenstående punkt 7, brandmandselevator: Se bilag 1, punkt 9.
 - Elevatorer, der er indrettet som "brandmandslignende", er ikke en brandmandselevator, og er derfor ikke omfattet af punkt 7.
- 8) Afprøvning af, at alarmer m.v. fungerer tilfredsstillende, herunder at alarmer m.v. kan foretage kald til vagtcentral, samt at der på vagtcentralen modtages rutinekald med oplysning om status for alarmen, herunder kommunikationslinje og nødstrømsforsyning,
- 9) Trykprøvning af det hydrauliske system,
- Der udføres kun trykprøvning ved elevatorer m.v. med håndpumpe, da trykprøvning for elevatorer m.v. uden

håndpumpe vil kunne udsætte systemet for overbelastning. Trykket aflæses på det manometer, der er opsat på anlæggets hydraulikenhed. Hvis manometeret synes at vise forkert, skal der opsættes nyt manometer.

- Trykprøven udføres med dobbeltryk i forhold til maksimalt tryk ved normalt drift.

- 10) Kontrol af at der ikke forekommer utætheder af betydning for sikkerheden,
- 11) Undersøgelse af bæremidlernes tilstand samt deres fastgørelse, herunder for revnedannelser og slidtage samt friktion,
- 12) Undersøgelse af fastgørelsespunkter, herunder ophængningspunkter, styrets fastgørelse i skakten m.v.,

Undersøgelsen skal udføres ved hver periodiske inspektion. Men kan udføres stikprøvevis, hvor der udtages nogle fastgørelser (bolte, skruer) for elevatoren m.v. Hvis der findes løse fastgørelser, må undersøgelsen udvides til hele elevatoren m.v.

13) Kontrol af at udstyret fortsat er indrettet i overensstemmelse med kravene i relevante indretningsregler i forhold til brugerens sikkerhed, herunder

- sikkerhed ved etage- og stoldøre
- manglende/defekte afskærmninger
- manglende udskiftning af defekte/slidte sikkerhedskomponenter
- manglende sikkerhedsmæssig udskiftning/reparation angivet af certificeret sagkyndig virksomhed
- Der henvises til de relevante indretningsbekendtgørelser, med specifik henvisning til BEK 459/2016 om de skærpede krav vedrørende:
- Spændingsførende dele i § 7 (#1)

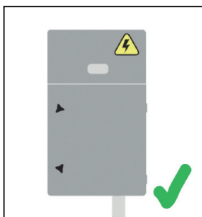

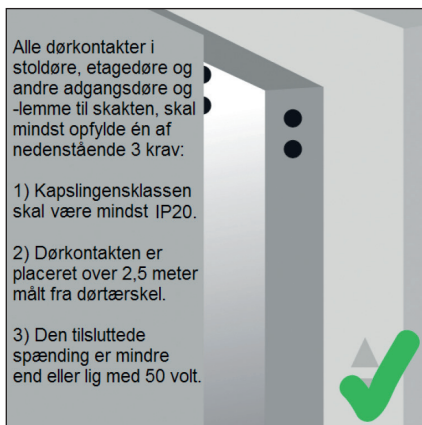

- Skaktafgrænsning i §§ 14 og 41 (#1)
- Afskærmning ved roterende dele i § 39 (#1)

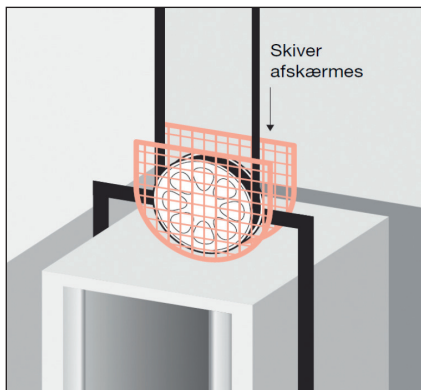

- Mærkning ved standsningsnøjagtighed på mere end +/- 20 mm i § 68.



- Gelænder på stoltag i § 80 (#1).

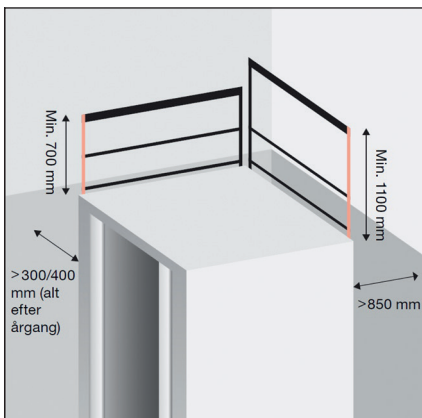

- (#1) De skærpede krav er omfattet af overgangsbestemmelser, og skal senest være udført 1. januar 2020.

- 14) Kontrol af at der ikke er skader, som nødvendiggør en reparation,
- 15) at der ikke er fremmede installationer i skakten. For elevatorer, som er installeret før 1. februar 1981, kan kravet være fraveget, og
- 16) at der ikke er fremmede installationer i rum for maskineri. I bygninger, som er opført før 1960, kan kravet være fraveget.

Der henvises til bilag 1 punkt 6.

- 17) om kontrolinterval er overholdt, og om kontrol er udført af certificeret sagkyndig virksomhed
 - Inspektionsorganet kontrollerer, om den senest lovpligtige kontrol (serviceeftersyn) er afholdt inden for fastsatte tidstermin.
 - Når det næstkommende kontrol (serviceeftersyn) er sammenfaldende med en weekend eller søn og helligdag, fastsættes tidsterminen til den næste normale arbejdsdag.

Bilag 5

Periodisk inspektion af sikkerheden for de ansatte, der udfører kontrol, inspektion, vedligeholdelse, reparation eller nødbetjening

Periodisk inspektion skal omfatte både dette bilag 5 og bilag 4, jf. § 34.

Periodisk inspektion af sikkerheden ved kontrol, inspektion, vedligeholdelse, reparation og nødbetjening skal indeholde inspektion af

- 1) belysning i skakt og rum
- 2) adgangsveje til de rum, hvor der skal udføres kontrol, inspektion, vedligeholdelse, reparation eller nødbetjening, jf. kravene i bekendtgørelse om adgangsveje til elevatorer, rulletrapper og lignende maskiner,
- 3) at udstyret fortsat er indrettet i overensstemmelse med kravene i relevante indretningsregler, i forhold til ansattes sikkerhed, herunder inspektion af:
 - beskyttelse mod nedstyrtning fra stoltag
 - beskyttelse mod nedstyrtning fra adgangsveje, herunder adgangsveje over tag
 - betjening til operatørkørsel, jf. kravene i de relevante indretningsregler,

- sikkerhed omkring elektriske installationer i områder, hvor der ikke er adgang for uvedkommende,
 - sikkerhed mod klemning af person og lelimsdele i områder, hvor der ikke er adgang for uvedkommende, og
- 4) at ryddeligheden er tilfredsstillende.

Bilag 6

Specifikationer for dataindsamling og overvågning af elevatorer, rulletrapper og rullefortove

Den til enhver tid gældende standard for dataindsamling og overvågning af elevatorer, rulletrapper og rullefortove, skal anvendes.

Følgende fejl- og statuskoder skal som minimum medtages i datalogning for overvågning af elevatoroperationer:

- Nødstopskredsen er brudt under kørsel (ved etage X)
- Låsekreds brudt under kørsel (ved etage X)
- Elevatoren kan ikke køre, fejl i dørlukningssekvens (ved etage X)
- Elevatoren stoppet uden for oplukkerzonen (ved etage X)
- Elevatoren kan ikke starte (ved etage X)
- For lav spænding for elevatorstyring (ved etage X)
- Elevatoren kan ikke køre under selvtest (ved etage X)
- Fejl i normal døråbningssekvens (ved etage X)
- Elevatorens hovedforsyning er afbrudt/slukket

- Elevator er i inspektions mode/servicekørsel
- Alarmknappen er trykket
- Spændingsforsyning til stollys er afbrudt/slukket.

Termer

Brugsanvisning: Brugsanvisning er en drifts- og vedligeholdelsesvejledning inkl. instruktion for redningsindsats.

Certificeret sagkyndig virksomhed: En virksomhed, som har et certificeret kvalitetssystem opbygget efter DS/EN ISO 9001 »Kvalitetsstyringssystemer – Systemkrav« for kontrol (serviceeftersyn) af elevatorer m.v.

Certificeringsorgan: Et tredjepartsorgan, der er akkrediteret til at foretage certificering af sagkyndige virksomheder.

Elevatorstol: En del af elevatoren, der bærer personer og/eller gods, der skal hejses op eller sænkes ned.

Frit tilgængelig: Forstås elevator m.v., der primært benyttes af forskellige besøgende uden adgangsbegrænsning i form af låse, adgangskort o.l. Frit tilgængelige elevatorer, rulletrapper og lignende maskiner kan fx være på hospitaler, stationer, i lufthavne, i indkøbscentre o.l.

Inspektionsorgan: Et tredjepartsorgan, der er akkrediteret til periodisk inspektion og verifikation efter ombygning eller væsentlig reparation af elevatorer m.v.

Journal: En anlægsspecifik journal, der indeholder oplysninger om alle væsentlige hændelser i elevatorens m.v. levetid. Journalen skal opbevares, så den til enhver tid kan stilles til rådighed for dem, der måtte have brug for den (i daglige tale kaldes en Journal en driftsjournal).

Konstant overvåget: Forstås at elevatoren m.v., er konstant overvåget i det tidsrum, hvor der er adgang til elevatoren m.v. og overvågningen foretages af en instrueret person.

Kontrol: Kontrol (i daglige tale: Serviceeftersyn) udføres af en certificeret sagkyndig virksomhed, der er certificeret af et certificeringsorgan.

Kontrolrapport: En dateret rapport, der udfærdiges af den certificeret sagkyndige virksomhed, der foretager kontrol (serviceeftersyn) af elevator m.v. Man skal af denne kunne se, hvad kontrollen (serviceeftersynet) skal/har indeholdt, og hvad resultatet af kontrollen var.

Ladested: Niveau, ved hvilket ind- og udstigning til og fra platform/lad/elevatorstol skal ske.

Løftehøjde: Vertikal afstand mellem nederste og øverste ladested.

Periodisk inspektion: Inspektion udføres af et akkrediteret inspektionsorgan (tredjepartsorgan).

Rapporter: Kontrolrapporter, inspektionsrapporter og andre rapporter skal være tilgængelige for ejer, certificerede sagkyndige, inspektionsorgan og myndigheder. Rapporterne må gerne være elektronisk.

Saksearme: Løfteanordning med krydslugte aksler i skakt til at hæve eller sænke elevatorstol/platform/lad.

Sikkerhedskomponent:

1. Anordninger til aflåsning af etagedøre
 2. Anordninger (jf. punkt 3.2 i bilag I) til forhindring af elevatorstolens frie fald eller ukontrollerede bevægelser
 3. Hastighedsbegrænsere
 4. a) Energiakkumulerende buffere:
 - i) af ikke-lineær art, eller
 - ii) med dæmpning af returslaget.b) Energiabsorberende buffere.
 5. Sikkerhedsanordninger monteret på hydrauliske cylindre i hydrauliske systemer, når de anvendes som anordninger til hindring af fald.
 6. Elektriske sikkerhedsanordninger i form af sikkerhedskredsløb, hvori der indgår elektroniske komponenter.
-

Sikkerhedskontakter og -afbrydere: Kontakter/afbrydere, hvor en almindeligt forekommende fejl i en delkomponent ikke afstedkommer tab af sikkerhed.

Bekendtgørelser m.v.

På de efterfølgende 4 sider er opstillet de historisk og gældende bekendtgørelser og anvisninger.

Vær opmærksom på at der stadigvæk er en gældende "Rest" tilbage i:

- bekendtgørelse 677/2008 "Ombygning af personførende byggelevatorer" og
- bekendtgørelse 629/2008 "Anvendelse af peronførende byggelevatorer" samt
- bekendtgørelse 996/1997 "Bilag nr. XVII – Af-snit B, små godselevatorer", "Bilag nr. XVIII – Peronførende byggelevatorer", "Bilag nr. XIX – Byggelevatorer til materialetransport", "Bilag nr. XXIII – Inspektionselevatorer", "Bilag nr. XXIV – Kranførelevatorer" og "Bilag nr. XXV – Trap-peløbselevatorer til ren godstransport".

Bekendtgørelser og anvisninger (historisk og gældende)

461/2016	Bekendtgørelse om anvendelse m.v. af elevatorer, rulletrapper og lignende maskiner
460/2016	Bekendtgørelse om adgangsveje til elevatorer, rulletrapper og lignende maskiner
459/2016	Bekendtgørelse om indretningskrav til eksisterende elevatorer m.v., der ikke er CE-mærket
1540/2015	Elevatordirektivet – Bekendtgørelse om indretning m.v. af elevatorer og sikkerhedskomponenter til elevatorer
693/2013	Maskindirektivet – Bekendtgørelse om indretning m.v. af maskiner
677/2008	Bekendtgørelse om ombygning og væsentlig reparation af elevatorer mv.
629/2008	Bekendtgørelse om anvendelse og opstilling af personførende byggepladselevatorer.
2.2.3.1/1998	AT-anvisning nr. 2.2.3.1, November 1998, erstatter december 1996 Supplerende sikkerhedsforanstaltninger ved elevatorer (stoldøre m.v.)
996/1997	Bekendtgørelse om indretning af elevatorer m.v.
1109/1992	Bekendtgørelse om anvendelse af tekniske hjælpemidler

Indretningskrav for ikke CE-mærkede udstyr

Historisk	Gældende pr. 30/06-2016
BEK nr. 677/2008	BEK nr. 459/2016
BEK nr. 996/1997	Rest i BEK nr. 996/1997 – Bilag nr.:
2.2.3.1/1998	XVII (17) Afsnit B, små godselevatorer
Gamle notater, som ikke er nærmer angivet	XVIII (18) Peronførende byggelevatorer
	XIX (19) Byggelevatorer til materialetransport
	XXIII (23) Inspektionselevatorer
	XXIV (24) Kranførelevatorer
	XXV (25) Trappeløbselevatorer til ren godstransport

Anvendelse og Adgangsveje**Historisk****Gældende pr. 30/06-2016**

BEK nr. 677/2008

BEK nr. 461/2016

BEK nr. 629/2008

BEK nr. 460/2016

Rest i BEK nr. 677/2008: Ombygning af personførende byggelevatorer

Rest i BEK nr. 629/2008: Anvendelse af personførende byggelevatorer

Øversigt over gældende bekendtgørelser Gældende pr. 30/06-2016

Indretning	Anvendelse og Adgangsveje
BEK nr. 459/2016	BEK nr. 461/2016
BEK nr. 1540/2015	BEK nr. 460/2016
BEK nr. 693/2013	Rest i BEK nr. 677/2008
Rest i BEK nr. 996/1997	Rest i BEK nr. 629/2008
	BEK nr. 1109/1992

Denne bekendtgørelse er en omskrivning af BEK 677/2008 og BEK 629/2015 ("Rest"), og derfor er der fjernet ikke-relevante paragraffer, stykker og punkter m.v. samt opdatering af henvisninger til direktiv.

Bekendtgørelse om ombygning og væsentlig reparation af personførende byggelevator

Arbejdstilsynets bekendtgørelse nr. 677 af 27. juni 2008 med senere ændring med Arbejdstilsynets bekendtgørelse nr. 629 af 05/05/2015

I medfør af § 35, stk. 1, § 39, § 41, § 43, § 46, § 75, stk. 1 og 3, § 76, stk. 4, og § 84 i lov om arbejdsmiljø, jf. lovbekendtgørelse nr. 1072 af 7. september 2010, fastsættes efter bemyndigelse i henhold til § 73, fastsættes:

Kapitel 1 – Område og definitioner

§ 1. Bekendtgørelsen omfatter ombygning og væsentlig reparation af personførende byggelevatorer.

§ 2. I denne bekendtgørelse forstås ved:

4. Personførende byggelevatorer: En midlertidigt opstillet elevator, der anvendes til person- og godstransport på en byggeplads.

5. Prøvningsorgan: Trediepartsorgan, der er akkrediteret til verifikation efter bekendtgørelsens kapitel 3, og som opfylder kravene i bilag 1.
6. Ombygning og væsentlig reparation: Ændring af nyttelast, mærkehastighed, egenvægt af stol, løftehøjde, udskiftning af styring, fanganordning, stolbøjle, stol og styr samt udskiftning af palarrangement med automatisk antikrybesystem og lignende.

Kapitel 2 – Almindelige bestemmelser

§ 3. Ombygning og væsentlig reparation af elevatorer mv. skal ske på en sikkerheds- og sundhedsmæssig forsvarlig måde i overensstemmelse med de tekniske krav og kravene til verifikation i denne bekendtgørelse, kravene i bekendtgørelse om indretning af tekniske hjælpemidler samt kravene i bekendtgørelsen om anvendelse af tekniske hjælpemidler.

§ 4. Ved ombygning og væsentlig reparation af elevatorer mv., skal leverandørens anvisning følges, medmindre andet fremgår af arbejdsmiljølovens regler.

§ 6. Ved ombygning og væsentlig reparation skal der tages fornødent hensyn til den oprindelige indretning af elevatoren.

Kapitel 3 – Verifikation

§ 9. Før ibrugtagning efter ombygning og efter væsentlig reparation af en elevator mv. skal den tekniske dokumentation forelægges for et prøvningsorgan til verifikation, jf. § 2, nr. 5.

§ 10. Elevatorens konstruktion og fremstilling skal undersøges, jf. § 9, for overensstemmelse med bestemmelserne i kapitel 2, herunder skal navnlig

1. den tekniske dokumentation undersøges,
 2. de anvendte materialer vurderes herunder sikkerhedsudstyr, og
 3. der skal foretages en afsluttende verifikation af udstyret.
-

Stk. 2. Hvis bestemmelserne i kapitel 2 er opfyldt, udsteder prøvningsorganet en verifikationsattest med sporbarhed til elevatoren mv.

Stk. 3. Attesteringen kan gives på vilkår, som er begrundet i elevatorens særlige konstruktion, fremstilling eller anvendelsesformål.

Kapitel 4 – Dispensation

§ 11. Arbejdstilsynet kan i enkelttilfælde tillade afvigelser fra denne bekendtgørelse, hvor det på grund af elevatorens mv. særlige konstruktion, fremstilling, anvendelse eller særlige forhold i øvrigt findes rimeligt og forsvarligt.

Kapitel 5 – Klageadgang og straf

§ 12. Afgørelser truffet af Arbejdstilsynet efter denne bekendtgørelse kan påklages efter § 81 i lov om arbejdsmiljø.

§ 13. Medmindre højere straf er forskyldt efter lov om arbejdsmiljø eller anden lovgivning straffes med bøde eller fængsel i indtil 2 år den, der:

1. overtræder §§ 4-9
 2. ikke efterkommer påbud eller forbud, der er meddelt i henhold til bekendtgørelsens bestemmelser, eller
 3. tilsidesætter vilkår for tilladelser, der er meddelt i henhold til bekendtgørelsens bestemmelser.
-

Stk. 2. Der kan pålægges selskaber mv. (juridiske personer) strafansvar efter reglerne i straffelovens 5. kapitel.

Kapitel 6 – Ikrafttrædelses- og overgangsbestemmelser

Ikrafttræden af Arbejdstilsynets bekendtgørelse nr. 677 af 27. juni 2008: § 14. Bekendtgørelsen træder i kraft den 29. juni 2008.

Ikrafttræden af Arbejdstilsynets bekendtgørelse nr. 629 af 05/05/2015: § 2. Bekendtgørelsen træder i kraft den 1. september 2015.

Bilag 1 – Prøvningsorgan

Bilag til Arbejdstilsynets bekendtgørelse nr. 677 af 27. juni 2008 om ombygning og væsentlig reparation af elevatorer mv.

Prøvningsorganet skal være akkrediteret af Den Danske Akkrediterings- og Metrologifond, DANAK eller af et tilsvarende anerkendt akkrediteringsorgan, som har undertegnet den europæiske samarbejdsorganisation for akkrediteringsorganers (EA) multilaterale aftale om gensidig anerkendelse.

Akkrediteringsområdet skal omfatte modul G Europa-Parlamentets og Rådets direktiv 2014/33/EU.

Prøvningsorganet skal herudover råde over kvalificeret personale, som er i stand til at vurdere, om årsagen til en ombygning eller en væsentlig reparation er begrundet i konstruktionsmæssige fejl, som skal udbedres. Sådanne fejl kan være u hensigtsmæssigt konstruktionsgrundlag, herunder valg af materialer, fremstilling, opstilling, anvendelse m.m.

Denne bekendtgørelse er en sammenskrivning af nedenfor nævnte bekendtgørelser ("Rest"), samt diverse tilretninger og der er derfor mangler af paragraffer, stykker og punkter m.v. samt opdatering af henvisninger til direktiv.

Bekendtgørelse om opstilling og anvendelse af personførende byggepladselevatorer.

Arbejdstilsynets bekendtgørelse nr. 629 af 27. juni 2008 med senere ændringer – ikke autoriseret sammenskrivning.

SAMMENSKRIVNINGEN omfatter bekendtgørelse

- nr. 629 af 27. juni 2008, som trådte i kraft delvist den 29. juni 2008, den 1. januar 2010 og den 1. januar 2012 og
- nr. 1093 af 28. november 2011, som trådte i kraft den 1. januar 2012, og
- nr. 23 af 16. januar 2015 – § 1, nr. 4, som trådte i kraft den 1. februar – øvrige bestemmelser træder i kraft den 1. september 2015, og
- nr. 101 af 29. januar 2015, der trådte i kraft den 1. februar 2015, og
- nr. 801 af 29. juni 2015, som trådte i kraft 1. juli 2015

I medfør af § 35, § 39, § 41, § 43, § 46, § 74, § 75, stk. 2 og 3, § 76, stk. 4, § 84 og § 86 i lov om arbejdsmiljø, jf. lovbekendtgørelse nr. 1072 af 7. september 2010 med senere ændringer, og efter bemyndigelse i henhold til lovens § 73, fastsættes:

Kapitel 1 – Område og definitioner

§ 1. Bekendtgørelsen omfatter opstilling og anvendelse af personførende byggepladselevatorer.

Stk. 2. Ved "elevatore mv." i bekendtgørelsen forstås personførende byggepladselevatorer.

Stk. 3. I denne bekendtgørelse forstås ved:

- 1) Personførende byggepladselevatorer: En midlertidigt opstillet maskine til løft af personer, som betjener faste ladesteder.
- 2) Inspektionsorgan: Tredjepartsorgan, som er akkrediteret til at udføre opstillingskontrol, besigtigelse og afprøvning af elevatore mv. efter denne bekendtgørelse.
- 3) Sagkyndig virksomhed: Virksomhed, som har et certificeret kvalitetssystem opbygget efter DS/EN ISO 9001 »Kvalitetsstyringsystemer – Systemkrav« for eftersyn af elevatore mv., og som opfylder tillægskravene i bilag 6.

- 4) Anvendelse: Enhver brug af elevatorer og alle hermed forbundne arbejdsfunktioner, såsom ibrugtagning, udtagning af drift, betjening og overvågning, vedligeholdelse, indstilling, rengøring og anden pasning af elevatoren mv.
- 5) Servicebog: Journal for elevator mv. med sporbarhed til elevatoren og oplysning om væsentlige hændelser, tidspunkterne for disse og resultaterne for de foreskrevne besigtigelser og afprøvninger. Servicebogen skal være således indrettet og sikret, at den i hele elevatorens levetid af ejer eller ansvarlig bruger kan stilles til rådighed for betjeningspersonale, sagkyndig virksomhed og inspektionsorgan, og der må ikke kunne foretages ændringer i dennes historik. Servicebogen skal være indrettet, så den sagkyndige virksomheds rapporter kan opbevares i denne.
- 6) Eftersynsrapport: Dateret rapport for elevatoren mv. med sporbarhed til elevatoren mv., og med oplysning om indholdet og resultatet af eftersynet.

Bemærkning til punkt 5 og 6:

Journal er normalt kun til rådighed i den virksomhed, der ejer byggepladselevatoren. På grund af opstillingsstedet, forefindes denne ikke på stedet.

- 7) Ladested: Et manøvreareal foran en adgangsbåbning til elevatoren mv. Manøvrearealet skal sikre en sikker og niveaufri passage til og fra stolen (ladet) under hentsyntagten til den mængde varer og det antal personer, der skal løftes.

Undtagelser

§ 2. Undtaget fra bekendtgørelsen er:

1. Byggeelevatore til udelukkende materialetransport.

Kapitel 2 – Almindelige bestemmelser

§ 3. Anvendelse, vedligeholdelse og opstilling af elevatorer mv. skal ske på en sikkerheds- og sundhedsmæssig fuldt forsvarlig måde.

§ 4. Elevatorer mv. må kun anvendes, hvis de opfylder de krav, der gælder for deres konstruktion, udstyr, sikring mv. ifølge bekendtgørelse om indretning af elevatorer, bekendtgørelse om ombygning og væsentlig reparation af elevatorer mv., og bekendtgørelse om indretning af tekniske hjælpemidler.

Stk. 2. Personførende byggeelevatore må kun anvendes, hvis elevatoren og dens tilbehør opfylder de vejledende retningslinjer i standarden DS/EN 12159.

Kapitel 3 – Udførelsen af opstillingskontrol, eftersyn, besigtigelse og afprøvning

§ 11. Opstillingskontrol, besigtigelse og afprøvning af elevatorer mv., jf. §§ 14, 39 og § 40, skal foretages af et inspektionsorgan, der er akkrediteret af Den Danske Akkrediterings- og Metrologifond, DANAK eller af et tilsvarende anerkendt akkrediteringsorgan, som har undertegnet den europæiske samarbejdsorganisation for akkrediteringsorganers (EA) multilaterale aftale om gensidig anerkendelse.

Stk. 2. Akkrediteringen skal ske efter standarden ISO/IEC 17020 som inspektionsorgan type A og tillægskravene i bilag 1, som i nødvendigt omfang og afhængig af den opgave, der ansøges om, skal indarbejdes i det kvalitetssystem, som kontrolleres af akkrediteringsorganet.

§ 12. Eftersyn, vedligeholdelse og reparation af elevatorer mv., jf. § 26 skal foretages af en sagkyndig virksomhed, som er certificeret hertil.

Stk. 2. Certificeringen skal være foretaget af et certificeringsorgan, som er akkrediteret efter DS/EN 45012 »Generelle krav til organer, der foretager bedømmelse og certificering af kvalitetssystemer« eller DS/EN ISO/IEC 17021 »Overensstemmelsesvurdering – Krav til organer der foretager audit og certificering af ledelsessystemer», og hvor akkrediteringsområdet omfatter bekendtgørelsens bilag 6.

Kapitel 4 – Generelle krav til opstillingen af en elevator mv.

§ 13. Ved opstilling af elevatorer mv. skal det sikres, at de er fuldt forsvarligt beskyttet mod farlige påvirkninger og indgreb udefra, samt at pasnings-, vedligeholdelses- og reparationsarbejde kan udføres sikkerheds- og sundhedsmæssigt fuldt forsvarligt.

Stk. 2. Leverandørens anvisninger om opstilling mv. skal følges, medmindre andet følger af arbejdsmiljølovgivningens regler.

Stk. 4. Opstillingskontrollen skal endvidere ske i overensstemmelse med kravene i bilag 2.

§ 14. En elevator mv. må ikke tages i brug som ny, efter ombygning eller flytning, før et inspektionsorgan har attesteret i servicebogen, at kravene i dette kapitel er overholdt, samt har opsat et besigtigelses-skilt i transportredskabet med angivelse af næste besigtigelsestidspunkt og afprøvning.

Stk. 2. En ny personførende byggelevator må ikke tages i brug, før et inspektionsorgan har attesteret, at der er foretaget belastningsprøve.

Kapitel 5 – Brug, betjening og skiltning

§ 22. Elevatorer mv. må kun anvendes til formål, hvortil de er bestemt, og skal benyttes og betjenes på fuldt forsvarlig måde.

Stk. 2. Overfyldning af en elevator mv., ustabil anbringelse af gods heri, transport af personer eller gods helt eller delvis uden for elevatoren mv. samt anden fejlagtig anvendelse af elevatorer mv. må ikke finde sted.

Stk. 3. Beskadigelse af og indgreb i elevatorer mv., deres sikkerhedsudstyr og øvrige tilbehør, herunder skilte og opslag, må ikke finde sted.

Stk. 4. Elevatorers mv. skaktafgrænsning, styr, dragerparti eller andre dele må ikke benyttes til fastgørelse af stilladser, løfteudstyr o. lign., medmindre disse hjælpemidler er nødvendige for reparation, opstilling eller eftersyn af elevatoren mv.

§ 23. Ejeren af en elevator mv. skal påse, at elevatoren mv. samt dens tilbehør passes og vedligeholdes fuldt forsvarligt i overensstemmelse med kravene i denne bekendtgørelse og i bekendtgørelsen om ombygning og væsentlig reparation af elevatorer mv.

Kapitel 6 – Eftersyn

§ 26. Elevatorer mv. skal have foretaget eftersyn af sagkyndige virksomheder, jf. § 1, stk. 3, nr. 5.

Stk. 2. Antal årlige eftersyn fastsættes under hensyn til elevatorens mv. type, tilstand og brug samt fabrikantens anvisninger, jf. bilag 3. Medmindre andet bestemmes og attesteres af et inspektionsorgan i servicebogen, jf. stk. 3, må antallet af årlige

eftersyn ikke være mindre, end udgangspunktet for antal eftersyn som angivet i bilag 3.

Stk. 3. Ændringer i antallet af årlige eftersyn for elevatoren mv. kan dog af et inspektionsorgan fastsættes i overensstemmelse med mulighederne for ændringer i bilag 3 efter elevatorens mv. opstillingssted og driftsforhold, jf. § 1, stk. 3, nr. 4.

Stk. 4. Eftersyn skal ske i overensstemmelse med kravene i bilag 4.

Stk. 5. Eftersynet skal være udført senest 2 uger efter intervallets udløb.

§ 27. Den sagkyndige virksomhed, der foretager eftersynet, skal i forbindelse med dette udfærdige og underskrive en dateret eftersynsrapport om indholdet af undersøgelsen og resultaterne af undersøgelsen. Eftersynsrapporten skal opbevares af den sagkyndige virksomhed i mindst 3 år og skal på forlangende udleveres til Arbejdstilsynet. Eftersynsrapporten kan være i elektronisk form eller i papirudgave.

§ 28. Konstateres der fejl eller mangler, der kan have sikkerhedsmæssig betydning ved en elevator mv. eller ved tilbehøret til denne, skal ejeren eller den ansvarlige bruger sikre sig, at den straks sættes ud af drift. Den må ikke tages i brug igen, før den er bragt i sikkerhedsmæssig forsvarlig stand.

§ 30. Den, der som selvstændig virksomhed udfører eftersyn eller udfører hovedreparationsarbejde på en elevator mv., skal påse, at indretningen af elevatoren mv., når arbejdet er afsluttet, opfylder de gældende sikkerhedsmæssige krav mv.

Stk. 2. Hvis en reparation eller et vedligeholdelsesarbejde kun berører en eller nogle dele af elevatoren mv., skal den, der udfører arbejdet, påse, at de dele af elevatoren mv., der berøres af arbejdet, er i forskriftsmæssig stand, når arbejdet er afsluttet.

Montørarbejde

§ 31. Eftersyns-, vedligeholdelses- og reparationsarbejder på elevatorer mv. må kun udføres personer over 18 år, der har gennemgået en særlig uddannelse og er i besiddelse af et uddannelsesbevis. Det fremgår af bekendtgørelse om arbejdsmiljøfaglige uddannelser, hvornår der er krav om en uddannelse, samt hvilke kvalifikationer, man skal være i besiddelse af, før der kan udstedes et uddannelsesbevis.

Stk. 2. Arbejdsgiveren skal for hver enkelt elevator-montør kunne dokumentere, at kravene i stk. 1 er opfyldt.

§ 32. Under nedennævnte arbejdsprocesser skal der være mindst 2 personer til stede, hvoraf den ene person opfylder kravene til kvalifikationer i § 31 og den anden person er under dennes instruktion:

3. Ved montage- og reparationsarbejder, hvor der skal håndteres store eller tunge genstande, f.eks. styr, maskineri og fangdøre.

§ 33. Vedligeholdelses- og reparationsarbejder, der finder sted fra stoltag under kørsel, må kun udføres under kørsel nedad og så vidt muligt med reduceret hastighed.

§ 34. Kortslutning af styreledninger eller sikkerhedskontakter må ikke foretages ved fastspænding eller fastklemning af ledningsstykker. Dørkontakter må kun kortsluttes med kortslutningsstykker, der passer til disse kontakter, og som ikke kan fastgøres i kontakterne.

§ 35. Bliver et elevators anlæg sat midlertidigt ud af drift, skal der på eller ved den afbrudte hovedafbryder anbringes et skilt, der oplyser, at anlægget ikke må sættes i drift. Ved anlæg med aflåselig hovedafbryder skal aflåsning i afbrudt stilling foretages.

Besigtigelse og afprøvning

§ 39, stk. 4. Personførende byggeelevators skal besigtiges og afprøves hvert kalenderår med højst 14 måneders mellemrum samt efter ombygning og efter flytning.

Stk. 5. Besigtigelse og afprøvning skal ske i overensstemmelse med kravene i bilag 5.

§ 40. Inspektionsorganet udsteder attest eller anden dokumentation for besigtigelse og afprøvning med angivelse af seneste tidspunkt for næste besigtigelse og afprøvning.

§ 41. Ejeren eller den ansvarlige bruger har ansvaret for, at elevatoren mv. ikke bruges, hvis der ikke er foretaget den foreskrevne besigtigelse og afprøvning.

§ 42. Hvis et inspektionsorgan via arbejdet med opstillingskontrol, besigtigelse og afprøvning mv. af elevatoren mv. får kendskab til forhold ved elevatoren mv., der indebærer fare for personskade, hvis fejlen ikke udbedres, og ejeren eller brugeren ikke får udbedret fejlen med det resultat, at inspektionsorganet ikke kan udstede attest eller anden dokumentation for kontrollen, skal det informere det stedlige arbejdstilsyn herom, medmindre elevatoren mv. tages ud af drift.

Kapitel 8 – Arbejdstilsynets tilsyn og kontrol

§ 43. Arbejdstilsynets tilsyn og kontrol, føres uden retskendelse.

Stk. 2. Arbejdstilsynets er berettiget til når som helst at foretage uanmeldt kontrol af enhver elevator mv.

Kapitel 9 – Dispensation og klageadgang

§ 44. Arbejdstilsynet kan i enkelttilfælde tillade afvigelser fra bekendtgørelsen, når det skønnes rimeligt og forsvarligt.

§ 45. Arbejdstilsynets afgørelser efter bekendtgørelsen kan påklages efter § 81 i lov om arbejdsmiljø.

Kapitel 10 – Straf

§ 46. Medmindre højere straf er forskyldt efter lov om arbejdsmiljø eller anden lovgivning straffes med bøde eller hæfte den, der

- 1) overtræder §§ 3-10, § 12, stk. 1, 13, stk. 1, stk. 2 og stk. 4, §§ 14-25, § 26, stk. 1 til stk. 3 og stk. 5, §§ 28-35, § 36, stk. 1, § 37, stk. 2 til stk. 4, § 38, § 39, stk. 1 og stk. 3 til stk. 5, og §§ 41 – 42.
 - 2) ikke efterkommer påbud eller forbud, der er meddelt i henhold til bekendtgørelsen, eller
 - 3) tilsidesætter vilkår for dispensationer i henhold til bekendtgørelsen.
-

Stk. 2. For overtrædelse af §§ 31-35 kan der pålægges en arbejdsgiver bødeansvar, selv om overtrædelsen ikke kan tilregnes ham som forsætlig eller uagtsom. Det er en betingelse for bødeansvaret, at overtrædelsen kan tilregnes en eller flere til virksomheden knyttede personer eller virksomheden som sådan. For bødeansvaret fastsættes ingen forvandlingsstraf.

Stk. 3. Der kan pålægges selskaber mv. (juridiske personer) strafansvar efter reglerne i straffelovens 5. kapitel.

Kapitel 11 – Ikrafttrædelses- og overgangsbestemmelser

§ 47. Bekendtgørelsen træder i kraft den 29. juni 2008, jf. dog stk. 2, stk. 3 og § 50.

Stk. 2. § 4, stk. 2, træder først i kraft den 1. januar 2012 og gælder for alle personførende byggeelevatorer uanset ibrugtagningstidspunkt. Ladested skal dog senest 1. januar 2009 være sikret effektivt mod, at personer og gods kan falde ned derfra. Stoldøre skal først være sikret effektivt mod, at personer kan falde ned fra stolen, ved første flytning af elevatoren.

Stk. 4. Samtidig med bekendtgørelsens ikrafttræden ophæves bekendtgørelse nr. 509 af 18. juni 1997 om anvendelse af elevatorer mv.

Bilag 1 – Inspektionsorganer

1. Akkrediteringsområde

Akkrediteringsområdet for et inspektionsorgan skal omfatte inspektionsopgaverne opstillingskontrol og besigtigelse og afprøvning.

2. Personale og organisering

Inspektionsorganet skal anvende kvalificeret personale med tilstrækkelig viden om elevatorers sikkerhed og udrustning, så de kan udføre og afrapportere arbejdet korrekt.

Personalet skal have fornøden dokumenteret viden om teknologier anvendt i forbindelse med indretning af det udstyr, som skal kontrolleres, herunder kendskab til normer og standarder for produkter, for materialer, for virkemåde og for prøvning.

Varigheden af den teoretiske uddannelse henholdsvis praktiske erfaring skal tilpasses de aktuelle inspektionsopgaver. Inspektionsorganets personale skal udføre og afrapportere arbejdet efter følgende retningslinjer for kategorisering af personalet.

3. Inspektionsopgave

3.1 Opstillingskontrol af:

2. Personførende byggeelevatore
-

3.2 Besigtigelse og afprøvning af:

2. Personførende byggeelevatore
-

3.3 Fastsættelse af antallet af eftersyn om året for elevatorer mv, jf. bilag

4. Udstyr

Udstyr, som anvendes i forbindelse med inspektionen skal være egnet til dette formål.

Akkrediteret kalibrering skal foretages efter fastlagt program.

5. Arbejdets udførelse

Arbejdet skal udføres sikkerhedsmæssigt fuldt ansvarligt efter arbejdsmiljølovgivningens regler, herunder med fornøden afspærring for utilsigtet igangsætning.

6. Rapporter

Inspektionsorganet skal dokumentere de udførte inspektionsopgaver i elevatorens servicebog, ved opslag i transportredskabet eller i elevatorstolen, samt rapporter eller lignende, som skal opbevares sikkert i mindst 10 år. Rapporter, servicebog eller lignende kan opbevares elektronisk eller i papirform.

7. Afvigelser

Kvalitetssystemets procedure for håndtering af konstaterede fejl i en elevator skal blandt andet omfatte håndtering af konstaterede afvigelser fra regler, herunder uberettiget CE-mærkning, samt håndtering af konstaterede uheld, havarier mv.

Bilag 2 – Opstillingskontrol, jf. kapitel 4

Ved opstillingskontrollen skal det særligt kontrolleres, at udstyret er opstillet i overensstemmelse med kravene i kapitel 4, samt at der for person- og person/godselevatorer er foretaget kontrol af elevatoranlægget ved et bemyndiget organ eller ved elevatorinstallatørens egenkontrol.

Ved opstillingen af en personførende byggelevator som ny skal det kontrolleres og attesteres, at der er udført belastningsprøve.

Opstillingskontrollen udføres, inden elevatoren mv. tages i brug som ny, efter ombygning, væsentlig reparation eller flytning.

Opstillingskontrollen skal indeholde en kontrol af:

1. Ladesteder indretning ved personførende byggelevatorer
-

Hvis opstillingskontrollen viser, at kravene er opfyldte, opsættes et besigtigelsesskilt i elevatorer mv. med angivelse af næste besigtigelsestidspunkt og afprøvning. Udstyret kan herefter tages i brug.

Hvis kontrollen viser, at kravene ikke er opfyldte, meddeles dette til ejeren eller den ansvarlige bruger med en udførlig begrundelse. Elevatoren kan ikke tages i brug, førend manglerne er afhjulpet.

Antallet af eftersyn pr. år fastsættes efter bilag 3, inden elevatoren mv. tages i brug som ny, efter ombygning, væsentlig reparation eller flytning.

Bilag 3 – Antal årlige eftersyn for elevatorer mv.

Antal eftersyn pr. år for personførende byggeeleva-
torer skal være mindst 12.

Bilag 4 – Indhold af eftersyn, jf. § 26

Ved eftersyn skal følgende forhold ved elevatorer
mv. særligt kontrolleres, at

1. elevatoren kan benyttes sikkerhedsmæs-
sigt forsvarligt
3. elevatoren fortsat er opstillet i overens-
stemmelse med kapitel 4.
6. der ikke konstateres skader, som nødven-
diggør en reparation,
7. sikkerhedsudrustningen fungerer tilfreds-
stillende,
10. særlige betingelser for brugen og anven-
delsen er opfyldt, herunder skal leveran-
dørens anvisninger mv. for eftersyn i øvrigt
følges, og
11. datoen for næste besigtigelse og afprøv-
ning ikke er overskredet, jf. § 40.

Hvis eftersynet viser, at kravene er opfyldte, noteres resultatet i eftersynsrapporten.

Hvis eftersynet viser, at kravene ikke er opfyldte, meddeles dette til ejeren eller den ansvarlige bruger med en udførlig begrundelse.

Bilag 5 – Besigtigelse og afprøvning, jf. kapitel 7

Besigtigelse og afprøvning foretages med intervallerne, der er anført i § 39.

Besigtigelse og afprøvning skal omfatte:

1. afprøvning af anordning til at forhindre elevatorens frie fald,
2. afprøvning af bremsesystemet,
3. afprøvning af låseanordninger, der forhindrer adgang til elevatorens bevægelsesbane og som forhindrer utilsigtet igangsætning,
4. afprøvning af det øvrige elektriske sikkerhedsudstyr,
5. undersøgelse af bæremidlernes tilstand samt deres fastgørelse, herunder revnedannelser og slidtage samt friktion,
6. undersøgelse af fastgørelsespunkter, herunder ophængningspunkter, styrets fastgørelse i skakten mv.,

8. at udstyret fortsat er opstillet i overensstemmelse med kravene i kapitel 4,
9. at udstyret fortsat er indrettet iht. relevante indretningsbekendtgørelse,
11. at der ikke konstateres skader, som nødvendiggør en reparation,

Elevatorens mv. generelle tilstand, samt opstillingssted og anvendelse med henblik på, om antallet af eftersyn om året skal ændres, jf. bilag 3.

Hvis besigtigelsen og afprøvningen viser, at kravene er opfyldte, påføres gyldighedsperioden og besigtigelsesdatoen på besigtigelsesskiltet i transportredskabet.

Hvis besigtigelsen og afprøvningen viser, at kravene ikke er opfyldte, meddeles dette til ejeren eller brugeren med en udførlig begrundelse, og der tages stilling til, om der er grundlag for at informere Arbejdstilsynet, jf. § 42.

Bilag 6 – Særlige krav til sagkyndige virksomheder, der udfører eftersyn af elevatorer mv.

Udover de angivne krav i § 1, stk. 3, nr. 5, skal det ved certificeringen af en sagkyndig virksomhed til eftersyn af elevatorer mv. dokumenteres, at virksomheden

- har kendskab til arbejdsmiljølovgivningen og relevante, anerkendte normer, standarder mv.
 - godtgør, at medarbejdere løbende informeres om og instrueres i relevante bekendtgørelser, AT-vejledninger, normer, standarder, fabrikanter vedligeholdelsesvejledninger mv., der er relevante for de typer af elevatorer, som virksomheden udfører arbejde på.
 - benytter sig af nødvendige standarder og vejledninger for vedligeholdelse.
 - er i besiddelse af det nødvendige værktøj, herunder måleudstyr, for at kunne kontrollere og finde fejl på mekaniske og hydrauliske elevatoranlæg samt elektriske og programmerbare elektroniske styresystemer.
 - anvender sagkyndigt, kvalificeret personale til udførelse af elinstallationer på elevatoranlægget i henhold til bestemmelserne i elinstallatørloven.
 - anvender personale med en relevant håndværksmæssig uddannelse inden for maskin-, elektro-, elektrikerfaget eller tilsvarende fag, jf. § 31.
-

Noter

BEK / § nr.	Note

BEK / § nr.	Note

BEK / § nr.	Note

BEK / § nr.	Note

BEK / § nr.	Note

BEK / § nr.	Note

BEK / § nr.	Note

BEK / § nr.	Note

Symbol liste:

- ❶ Arbejdstilsynet med ansvar
- ① Arbejdstilsynet som formidler
- ❷ Ejer med ansvar
- ② Ejer som formidler
- ❸ Elevatorinstallatør/fabrikant med ansvar
- ③ Elevatorinstallatør/fabrikant som formidler
- ❹ Certificeret sagkyndig med ansvar
- ④ Certificeret sagkyndig som formidler
- ❺ Certificeringsorgan med ansvar
- ⑤ Certificeringsorgan som formidler
- ❻ Inspektionsorgan med ansvar
- ⑥ Inspektionsorgan som formidler
- ❼ Gælder alle



Dansk Industri
www.di.dk
Tlf. 3377 3377



CO-industri
www.co-industri.dk
Tlf. 3363 8000

LEDERNE 

Lederne
www.lederne.dk
Tlf. 3283 3283



bfa-i.dk